

*Caractère (P 9360)
Majestic (P 9369)
Guide d'installation*

deceuninck

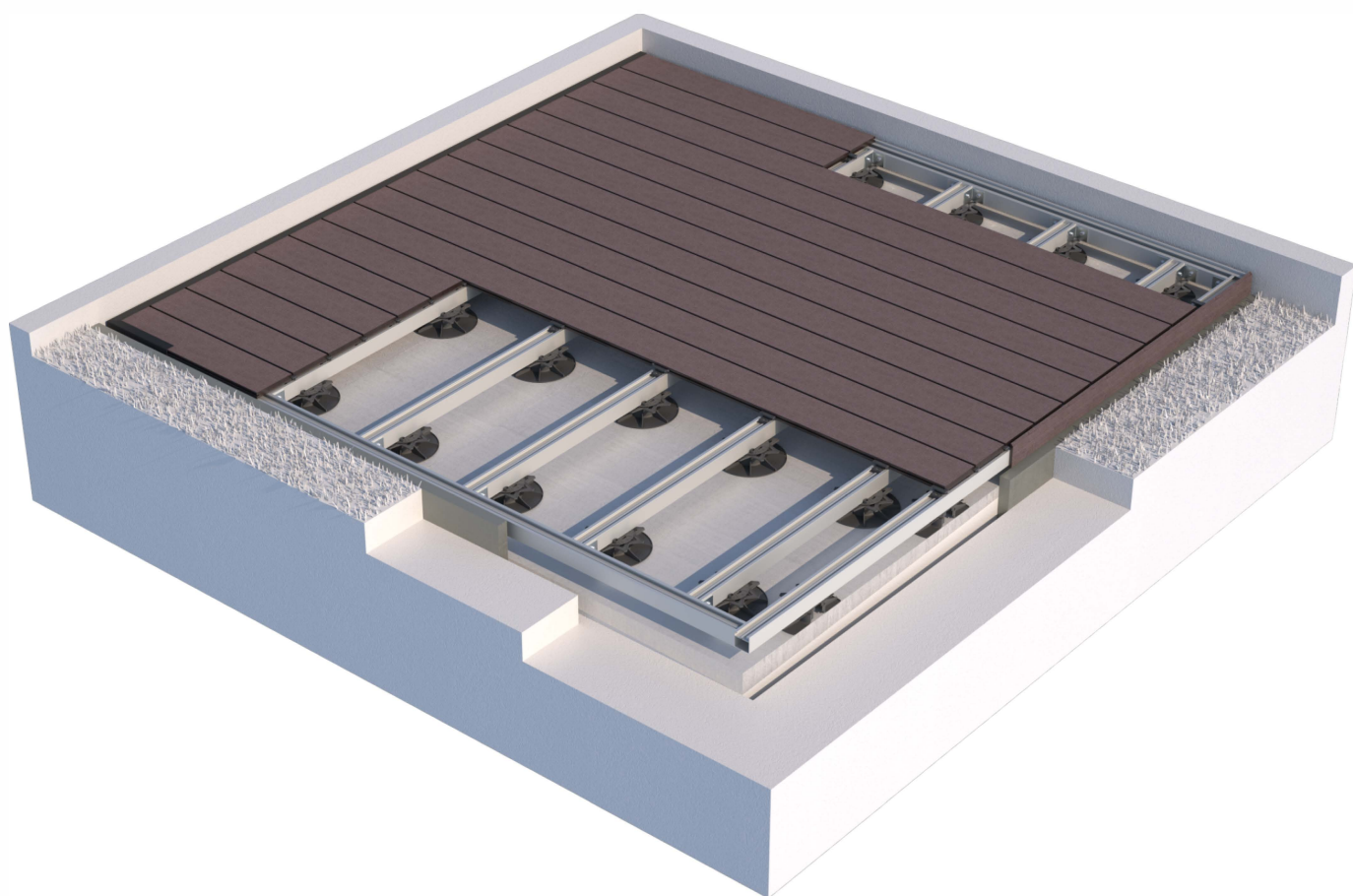

V4 - 01/11/2018

Terrasses

Aménagement extérieur

Sommaire:

- 1 Informations générales
- 2 Assortiment
- 3 Sous-structure
- 4 Planches terrasses
- 5 Finition
- 6 Applications spécifiques
- 7 Après l'installation

Caractère Majestic Informations générales

deceuninck

1.1 Au préalable

1.2 Stockage & transport

1.3 Manipulation

1.4 Recyclebag

1.1 Au préalable

· Le produit ne convient pas pour des applications intérieures pour des raisons de vieillissement naturel de la matière première Twinson (Caractère) et de l'entretien.

· Charges maximales sur les planches terrasses

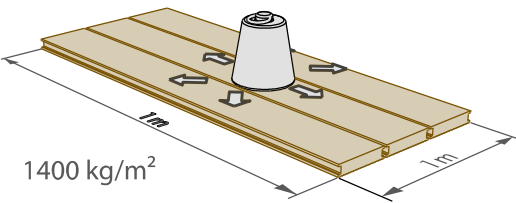
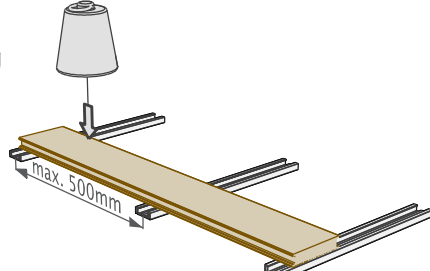
entre-axe des lambourdes	charge uniformément répartie	charge ponctuelle
500 mm	 <p>1400 kg/m²</p>	 <p>max. 100 kg</p> <p>max. 500mm</p>

· Les planches terrasses peuvent être utilisées pour des applications commerciales comme des restaurants, lieux publics.

· La conception des planches terrasses n'est pas étudiée pour de charges de voitures, chariots, chevaux, ... (cette liste n'est pas limitative).

 · **Les planches terrasses ne peuvent pas être considérées comme un élément structurel !**
 Pour appliquer les planches terrasses sur des passerelles, balcons, escaliers, ... (Cette liste n'est pas limitative) vous devez prendre des précautions spécifiques pour convenir aux normes en vigueur.

· Pour obtenir un résultat qualitatif, utilisez uniquement des accessoires d'origine Deceuninck

1.2 Stockage & transport

· Entrez les matériaux dans un endroit sec, ventilé et à l'abri des rayons du soleil.

· Entrez et transportez les profilés horizontalement.

· Les profilés de plus de 2 m de long doivent être déplacés par deux personnes.



· Faites en sorte que les profilés soient protégés pendant le transport. Les profilés Twinson glissent facilement les uns sur les autres lorsqu'ils sont superposés, ce qui risque de provoquer des traces et des rayures sur les profilés.

· Prévoyez un écart maximal de 1 m entre les supports.

· Des différences de teinte apparaissent lorsque les profilés et profilés de support sont entreposés partiellement à l'air libre.

Les parties exposées aux éléments naturels comme la pluie, le rayonnement U.V., etc. vont présenter des variations de couleur et d'apparence. Le processus de stabilisation se poursuivra lorsque ces profilés seront complètement exposés à l'air libre.

Astuce: Cet effet peut être évité en protégeant les profilés avec une bâche opaque.

Prévoyez suffisamment de ventilation.

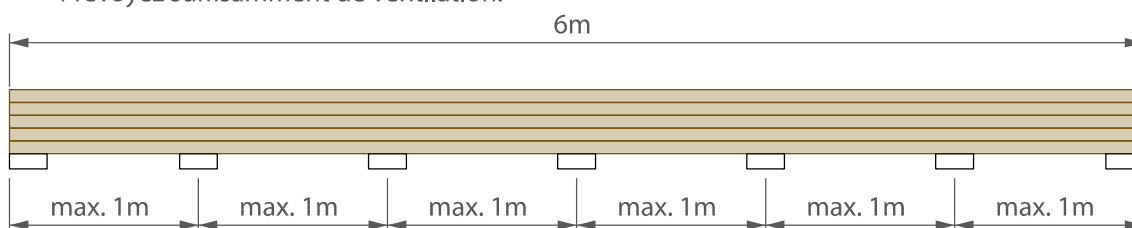

1.3 Manipulation

- L'installation ne peut pas être réalisée à une température inférieure à 0 °C.
- Exposez les profilés aux conditions extérieures pendant au moins 24 heures avant de les installer. Les profilés doivent être empilés horizontalement (donc couchés) et soutenus par intervalles de 1m, à l'abri du soleil et/ou de la pluie.
- Outils principaux: outils utilisés pour le travail du bois.

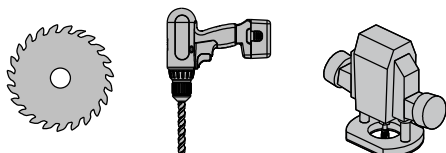

- Outils spécifiques:
 - Papier de verre, papier abrasif, brosse métallique ou laine d'acier.
 - Mèches: Mèches HSS pour métal
 - N'exercez pas de pression trop forte lors du perçage.
 - Relevez régulièrement la mèche pour évacuer les copeaux.
- Travaux de découpe: utilisez une lame de scie carbure.
 - Utilisez une lame fine.
 - Nombre de dents: minimum 80 (Ø 250 mm - Ø 300 mm).
- Consignes de sécurité



Si vous utilisez des appareils électriques, nous vous recommandons de porter un masque anti-poussière ainsi que des lunettes de protection. Aucune mesure spécifique ne doit être prise, puisqu'aucune substance toxique n'est dégagée pendant le traitement.

1.4 Recyclebag

- La durée de vie des matériaux et leur impact sur l'environnement sont un aspect important de la construction durable. Il ne sert à rien d'utiliser un matériau écologique quand sa durabilité ne peut pas être garantie dans le temps.
- Deceuninck a également créé le sac de recyclage Twinson. Une fois la pose terminée, vous pouvez récupérer les chutes à l'aide du sac de recyclage Twinson et les apporter à votre distributeur. Deceuninck se chargera alors de les faire recycler dans le respect de l'environnement. Ainsi se crée un circuit fermé garantissant une gestion parfaite des matières premières. Le respect pour l'environnement est chez Deceuninck plus qu'un slogan.
- Demandez votre Twinson Recycle Bag gratuit chez votre distributeur agréé Deceuninck.



- Pour garantir que la génération suivante des profilés Twinson ne soit pas polluée avec des sciures, aluminium ou autre matériaux, nous vous demandons d'utiliser le recyclebag Twinson uniquement pour les déchets Twinson.
- Poids maximum: 30kg.

*Caractère
Majestic
Assortiment*

deceuninck

Terrasses

Aménagement extérieur



www.deceuninck.be
www.deceuninck.nl

Caractère

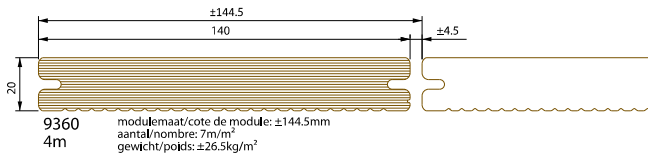

Aluminium onderstructuur / Sous-structure en aluminium

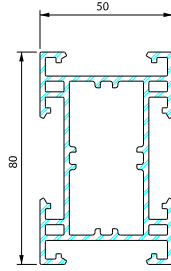
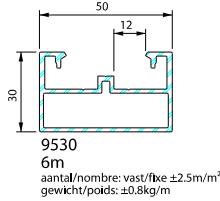
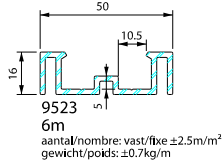
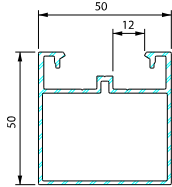

HOEKVERBINDER VOOR P9524
RACCORD MECANIQUE POUR P9524

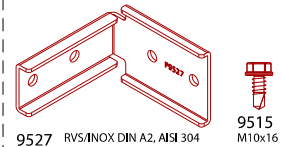

9495 10x 9527 RVS/INOX DIN A2, AISI 304
40x 9515
±2m²

KOPPELING VOOR VAKWERK P9524
ACCOUPEMENT POUR CADRE P9524



9489 10x 9514 RVS/INOX DIN A2, AISI 304
10x 9515

T-VERBINDER VOOR P9522
RACCORD MECANIQUE POUR P9522

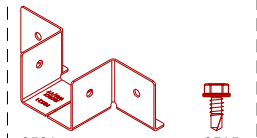

9468 10x 9521 RVS/INOX DIN A2, AISI 304
40x 9515
±3.5m²

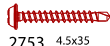
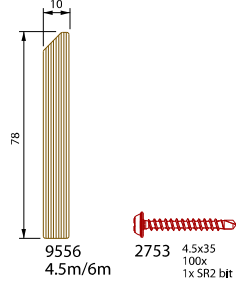
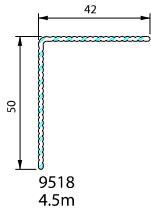
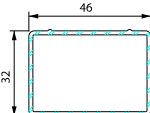

STARTPROFIEL PROFILE DE DEPART	STANDAARD MONTAGECLIP CLIP DE MONTAGE STANDARD	EINDPROFIEL PROFILE DE FINITION
9366 3m	9342 9546 M4x13	9366 3m
9542 4.5x25 110x	9469 100x 9342 (= ±6.5m ²) 110x 9546 1x bit PH2	9542 4.5x25 110x

Houten onderstructuur / Sous-structure en bois

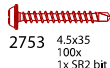
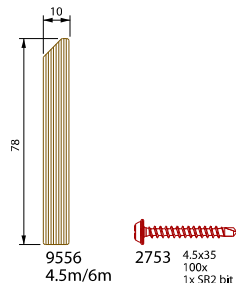
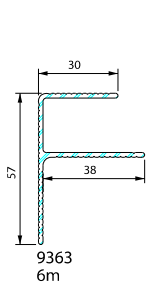

STARTPROFIEL PROFILE DE DEPART	STANDAARD MONTAGECLIP CLIP DE MONTAGE STANDARD	EINDPROFIEL PROFILE DE FINITION
9366 3m	9364 9542 4.5x25	9366 3m
9542 4.5x25 110x	9477 100x 9364 (= ±6.5m ²) 110x 9542 1x bit R2	9542 4.5x25 110x

Tegeldragers / Plots

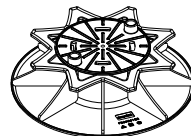
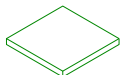

Majestic

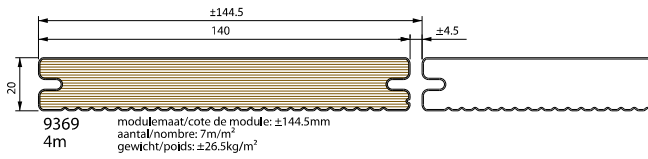

Aluminium onderstructuur / Sous-structure en aluminium

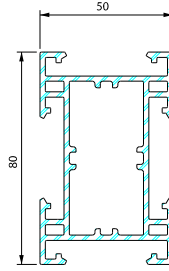
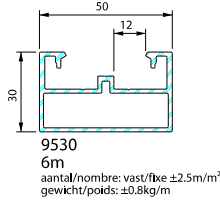
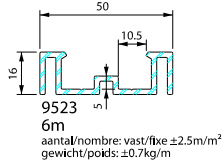
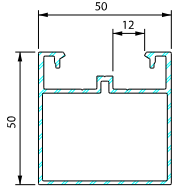

HOEKVERBINDER VOOR P9524
RACCORD MECANIQUE POUR P9524

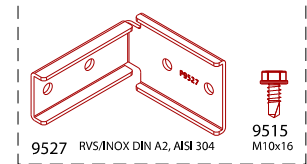

T-VERBINDER VOOR P9522
RACCORD MECANIQUE POUR P9522

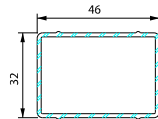
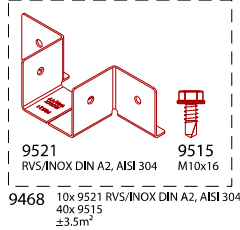

KOPPELING VOOR VAKWERK P9524
ACCOUPLLEMENT POUR CADRE P9524

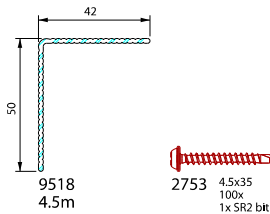
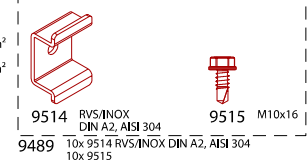

STARTPROFIEL PROFILE DE DEPART	STANDAARD MONTAGECLIP CLIP DE MONTAGE STANDARD	EINDPROFIEL PROFILE DE FINITION
9366 3m	9342 9546 M4x13 9469 100x 9342 (=±6.5m ²) 110x 9546 1x bit PH2	9366 3m
9542 4.5x25 110x	9542 4.5x25 110x	9542 4.5x25 110x

Houten onderstructuur / Sous-structure en bois

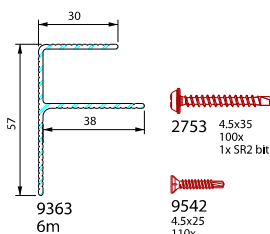

STARTPROFIEL PROFILE DE DEPART	STANDAARD MONTAGECLIP CLIP DE MONTAGE STANDARD	EINDPROFIEL PROFILE DE FINITION
9366 3m	9364 9542 4.5x25 9477 100x 9364 (=±6.5m ²) 110x 9542 1x bit R2	9366 3m
9542 4.5x25 110x	9542 4.5x25 110x	9542 4.5x25 110x

Tegeldragers / Plots

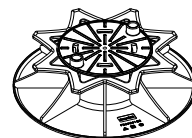
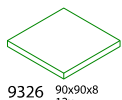

Caractère Majestic Sous-structure

deceuninck

3.1 Choisir la sous-structure

3.2 Construction de la sous-structure

3.3 Dilatation

3.4 Drainage

3.5 Lambourde P9530

3.6 Lambourde P9523

3.7 Lambourde P9522

3.8 Cadre P9524

3.9 Cadre en bois exotique

3.10 Plots

3.1 Choisir la sous-structure





- Les planches terrasses seront montées sur une sous-structure. Une fixation directe au sol des planches terrasses n'est pas admise pour des raisons de ventilation et d'évacuation des eaux.
- Une toile geotextile peut-être prévu sous la structure. La pose de la toile entre les planches terrasses et les lambourdes n'est pas admise pour des raisons de ventilation.

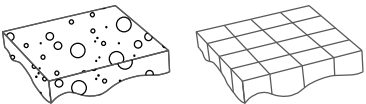
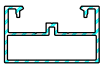
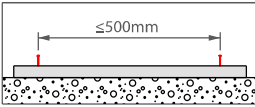
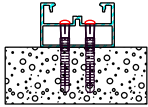
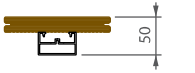
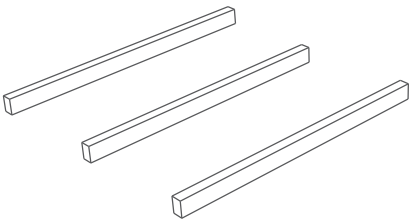
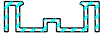
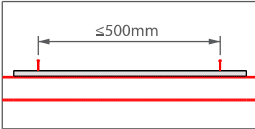
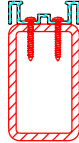

- Coller des planches terrasses est interdit !
- Le choix de la sous-structure est défini par le sol.

3.1.1 Sol = dalle en béton, carrelage existant ou structure métallique:

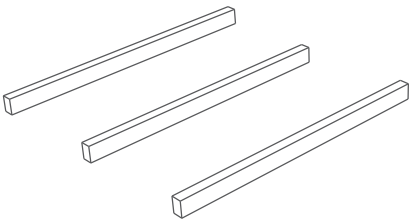
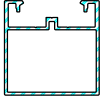
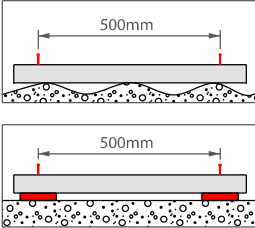
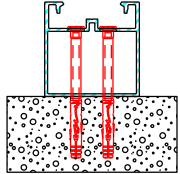
FIXE = LAMBOURDES DOIVENT ETRE FIXEES DANS LE SUPPORT

FONDACTIONS	SOUS-STRUCTURE ENTIEREMENT SOUTENUE			
<p>DALLE EN BETON (nat / béton riche 250kg ciment par m³)</p> <p>CARRELAGE EXISTANT EN BON ETAT</p> 	<p>P9530</p> 	 <p>≤500mm</p>		 <p>30 mm + 20 mm</p>
<p>LIT DE SABLE STABILISE</p> <p>STRUCTURE METALLIQUE</p> 	<p>P9523</p> 	<p>Déconseillé sur des endroits avec de l'eau stagnante!</p>  <p>≤500mm</p>		 <p>16 mm + 20 mm</p>
SOUS-STRUCTURE NON ENTIEREMENT SOUTENUE				
	<p>P9522</p> 	 <p>500mm</p>		 <p>50 mm + 20 mm</p>

3.1.2 Dans tous les autres cas:

FLOTTANTE = PAS DE FIXATION DE LA SOUS-STRUCTURE AUX FONDATIONS

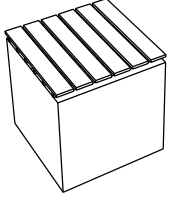
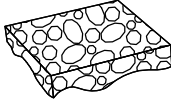
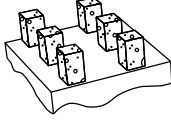
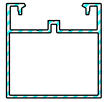
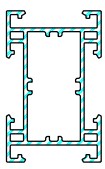
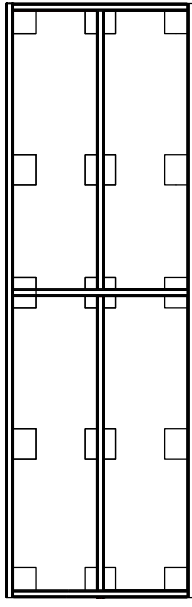
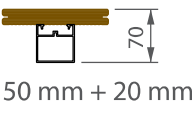
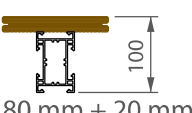
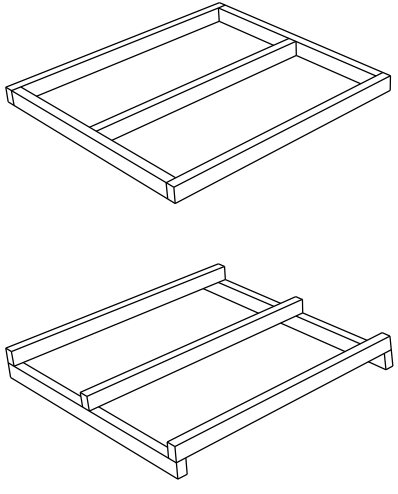
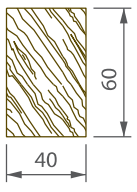
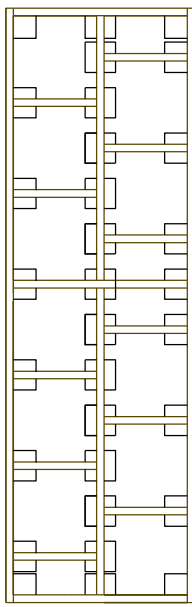
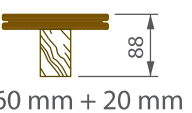
FONDATIONS	CADRE INDEFORMABLE			
<p>LIT DE SABLE STABILISE</p> <p>TERRASSE SUR TOIT TERRASSE MISE AU NIVEAU</p>  <p>COUCHE DE GRAVATS</p>  <p>PLOTS EN BETON</p> 	<p>P9522</p>  <p>P9524</p> 		<p>FIXATION</p> <p>FIXATION</p>	 <p>50 mm + 20 mm</p>  <p>80 mm + 20 mm</p>
	<p>bois exotique</p> 		<p>FIXATION</p>	 <p>60 mm + 20 mm</p>

3.2 Construction de la sous-structure

· L'entre-axe des lambourdes est de 500mm au maximum.



· L'entre-axe de la première et la dernière lambourde est de 250mm.

· Prévoyez toujours 3 lambourdes au minimum.

· Evitez un porte-à-faux des planches terrasses. Dans tous les cas, 50mm est le maximum.

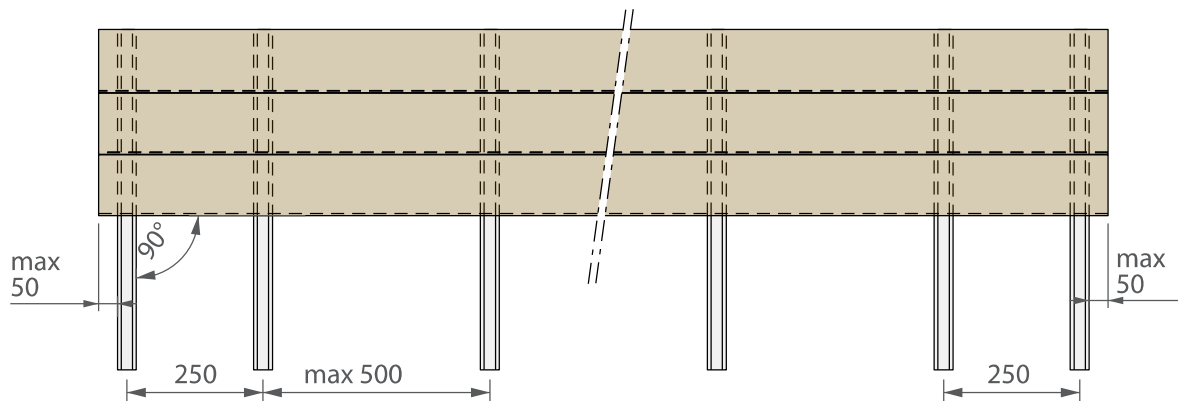

· Pour convenir au règle de 3 lambourdes au minimum, il peut être nécessaire de mettre les deux premières lambourdes à 250mm l'un à l'autre.

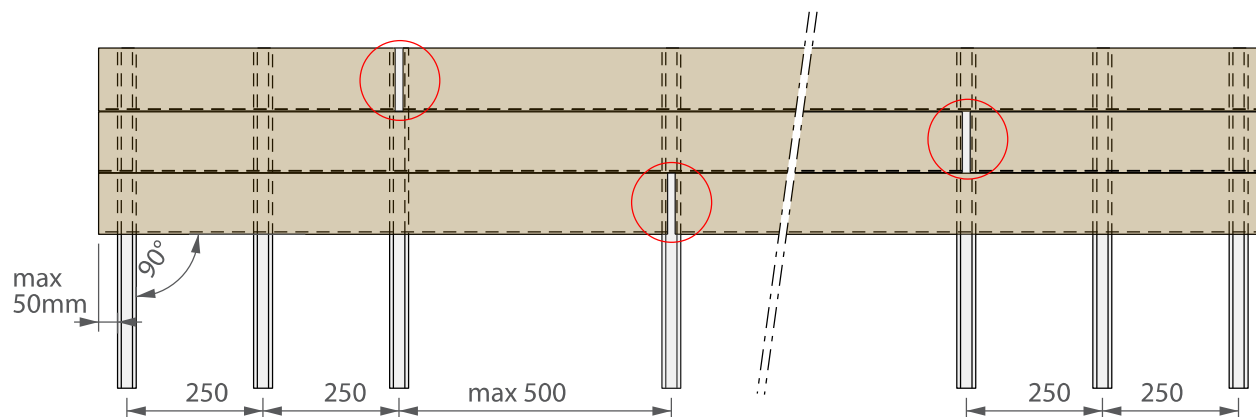

· Dans le cas d'une pose diagonale par rapport aux lambourdes, l'entre-axe est limité.

· Ci-dessous vous retrouverez les distances pour une installation à 45°.

· ATTENTION!

La pose d'une terrasse diagonale par rapport aux lambourdes n'est que réalisable en cas d'une sous-structure en bois exotiques.

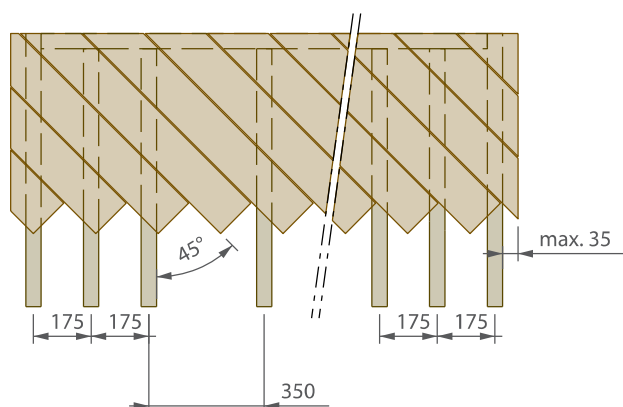

3.3 Dilatation

Lambourdes d'une sous-structure fixe

- Le joint de dilatation à prévoir dans la direction longitudinale des planches est de 5mm à hauteur du bord de la terrasse.
Prévoyez un joint de dilatation de 5mm au minimum par rapport à des objets fixes (murs, descentes d'eau, ...)
- Aussi dans la sous-structure vous devez prévoir un jeu minimum de 5mm par rapport aux objets fixes (murs, rebords, ...)

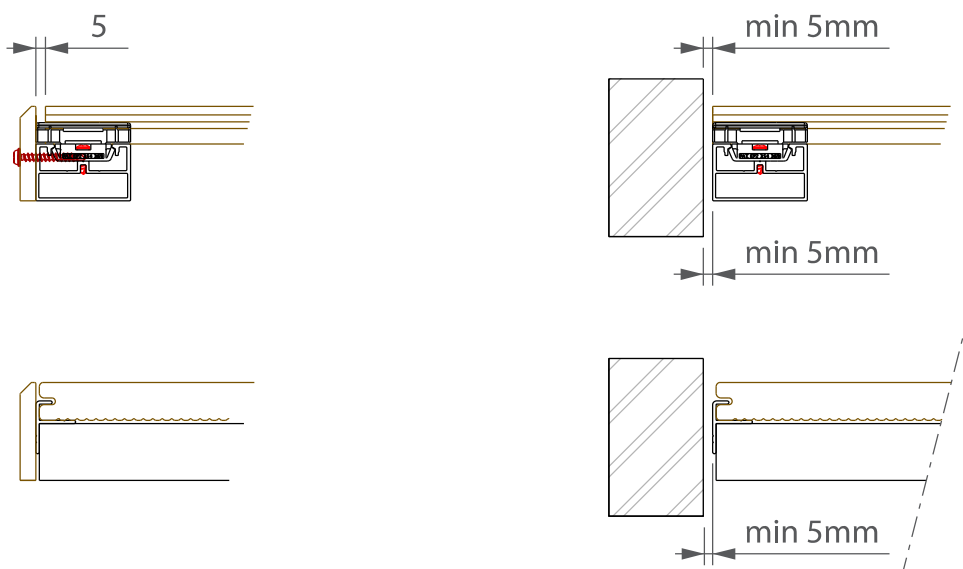

Cadres flottants

- Prévoyez autour un joint de dilatation de 10mm au minimum.
- La dimension maximale d'un cadre est limitée à 12 par 12m. Pour des surfaces plus importantes, la terrasse doit être réalisée avec plusieurs cadres séparés avec des joints de dilatation de 10mm entre-eux.

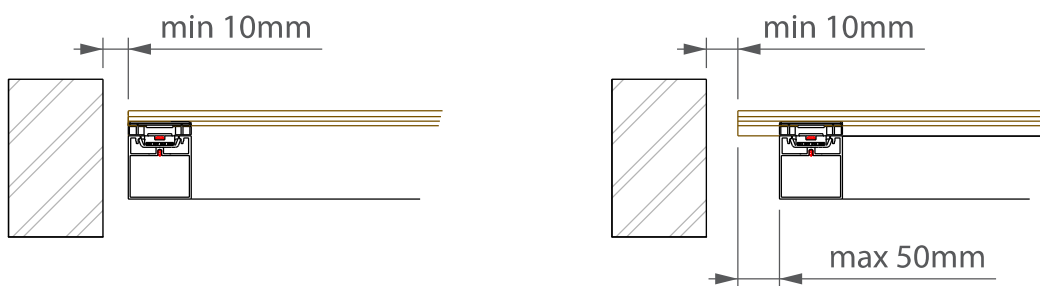

3.4 Drainage

Pente

- Les terrasses sont posées sous une pente de 10mm/m.
- La pente peut être prévue dans la fondation. Prévoyez alors suffisamment d'interruptions dans les lambourdes pour une évacuation efficace de l'eau de pluie. Voir les schémas de pose sur les pages suivantes.
- Soit les lambourdes/cadres sont mises sous pente à l'aide de cales/plots.
- Prévoyez la pente toujours éloigné de la maison.
- De préférence, la pente est prévue dans la direction longitudinale des planches terrasses.

Seuils en pierre bleue

- Tenez compte d'un jeu minimum de 10mm par rapport aux seuils.

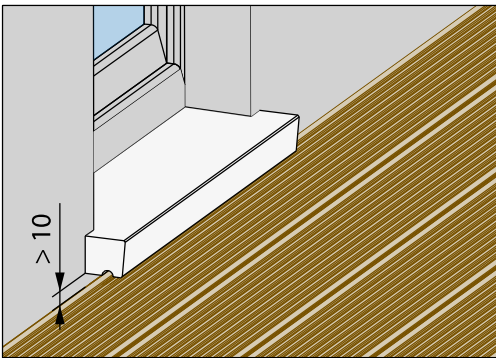

Toit plat

- Suivant les normes Belges.
- La hauteur du rebord de la couche d'étanchéité doit être 150mm au minimum.
- Le niveau de la terrasse doit être au minimum 50mm en dessous du niveau de la couche d'étanchéité.

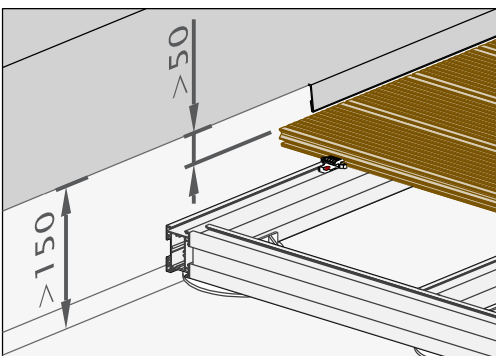

3.5 Lambourde P9530

- Le profilé P9530 n'est pas un support structurel.
- Le profilé P9530 doit être entièrement soutenu et posé sur une dalle de béton. La qualité des fondations doit être conforme aux normes locales.
- L'utilisation de cales, de pavés, de terre, etc. en vue d'assurer le soutien est proscrite.

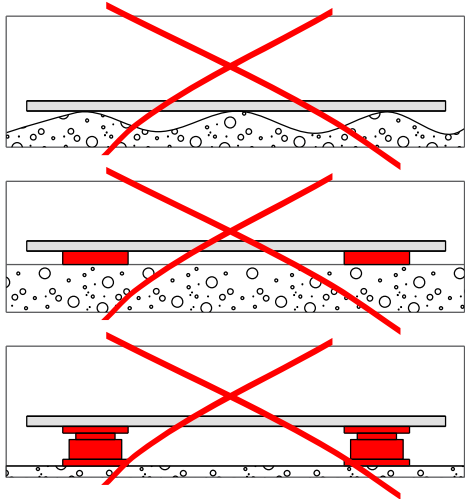

- Les fondations doivent être réalisées selon une inclinaison d'au moins 10 mm/m, qui doit être intégrée à la dalle de béton.
- Elles doivent être fixées sur l'ensemble de la longueur.
- Fixation nécessaire aux fondations tous les 500 mm maximum avec des éléments de fixation adaptés au type de fondation. Il peut s'agir d'une vis et d'une cheville ou d'une vis autotaraudeuse.

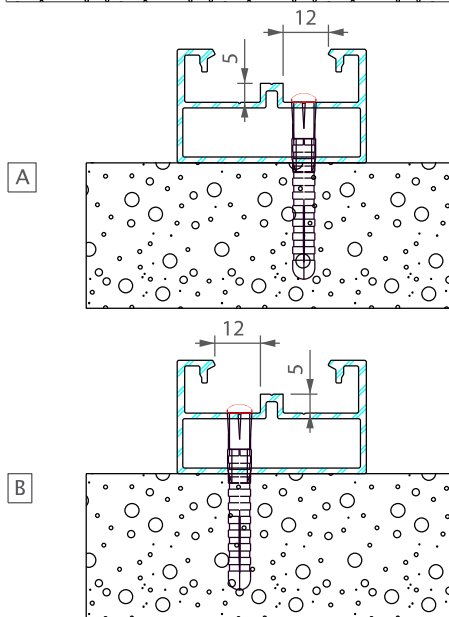
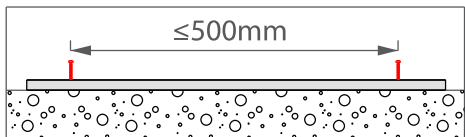

- Lorsque l'évacuation des eaux ne peut pas être garantie, séparez les lambourdes de support.
- Placez des morceaux supplémentaires en fonction du type de finition. C

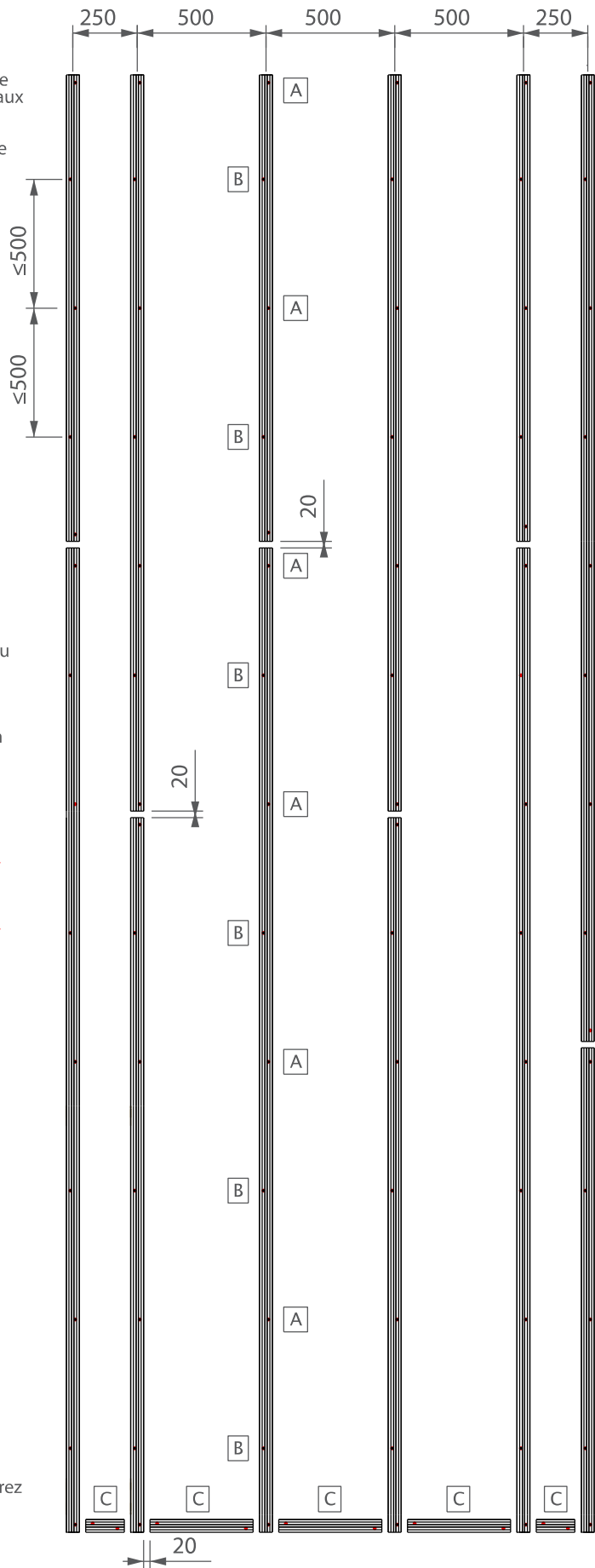

3.7 Lambourde P9522 (Option 1) Lambourde fixée au sous-sol

- Le profilé P9522 doit être soutenu tous les 500 mm.
- Les fondations doivent être réalisées selon une inclinaison d'au moins 10 mm/m (1%) qui peut être obtenue au moyen de cales.
- L'utilisation de pavés ou de terre en vue d'assurer le soutien est proscrite.

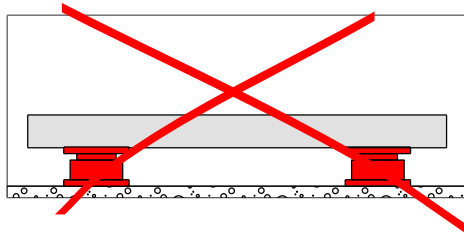
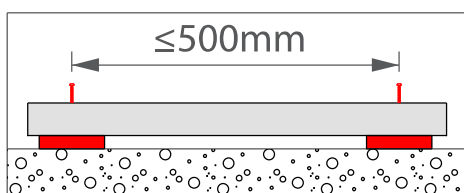
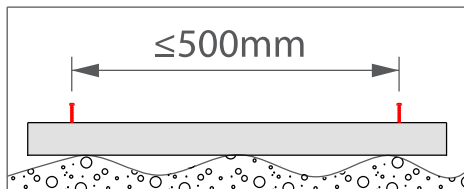

- Elles doivent être fixées sur l'ensemble de la longueur.
- Fixation nécessaire aux fondations tous les 500 mm maximum avec des éléments de fixation adaptés au type de fondation. La lambourde de support P9522 doit être fixée aux endroits où les cales ont été placées. Pour la fixation, nous vous recommandons de toujours utiliser une vis et une cheville. La tête de la vis doit être serrée sur la face supérieure de la lambourde de support P9522.
- En standard les lambourdes sont prévues tous les 500mm de préperçages de 8.2mm.

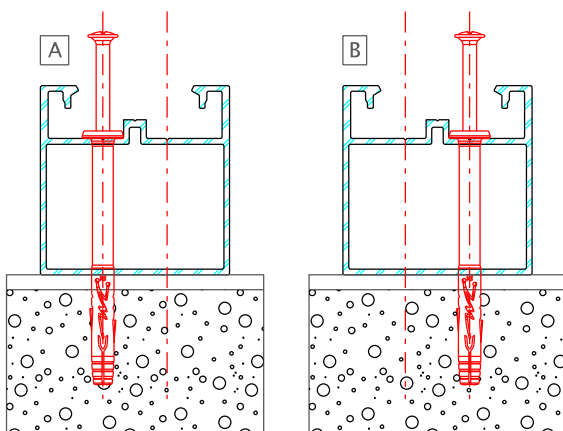

- Faites en sorte que l'eau puisse s'évacuer.
- Placez des morceaux supplémentaires en fonction du type de finition. C

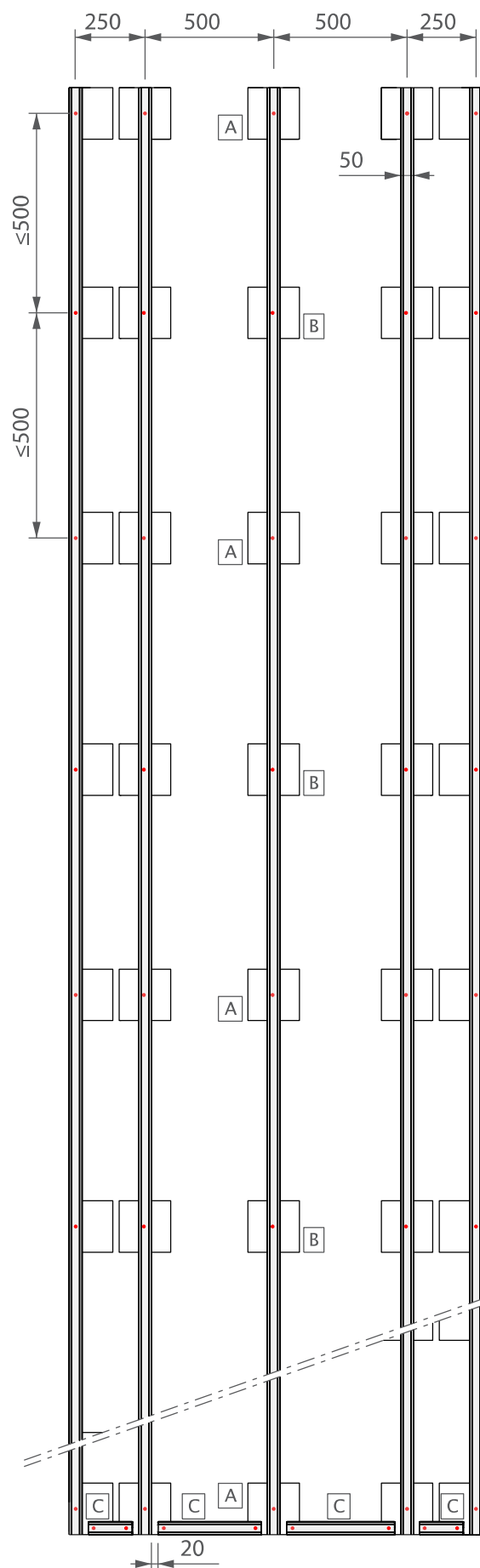

Cadre P9522 (option 2) Cadre indéformable flottant

- Pour une sous-structure flottante, vous êtes obligé de réaliser un cadre complètement indéformable.
- Pour obtenir un cadre indéformable il est important de réaliser les raccords entre les lambourdes (continue/arrêt) exactement comme indiqué sur le schéma. L'indéformabilité se fait à l'aide de lambourdes transversales ininterrompues (lambourdes rouges). Faire un chaînage n'est pas admis.
- La distance maximum entre deux lambourdes transversales est de 2000 mm. Pour garantir une pose correcte de clips de montage, l'entre-distance des lambourdes rouges est définie à 1866mm.
- Mettez des plots ou des calages toujours en dessous des lambourdes portantes (lambourdes noires). Donc en dessous des lambourdes dans lesquelles se trouve les clips de montage. Posez les à 250mm des extrémités des lambourdes au maximum. La portée maximum du P9522 est de 500 mm.
- Attention dans le cas d'un toit plat!
En fonction de la portée de l'isolation ou de la couche d'étanchéité, il peut être nécessaire de réduire la distance entre les plots.
Informez vous auprès de vos fournisseurs de ces produits.

NOTE:

- Limitez les dimensions d'un cadre à 12 par 12m.
- Travaillez en modules pour simplifier la construction.

Raccord T

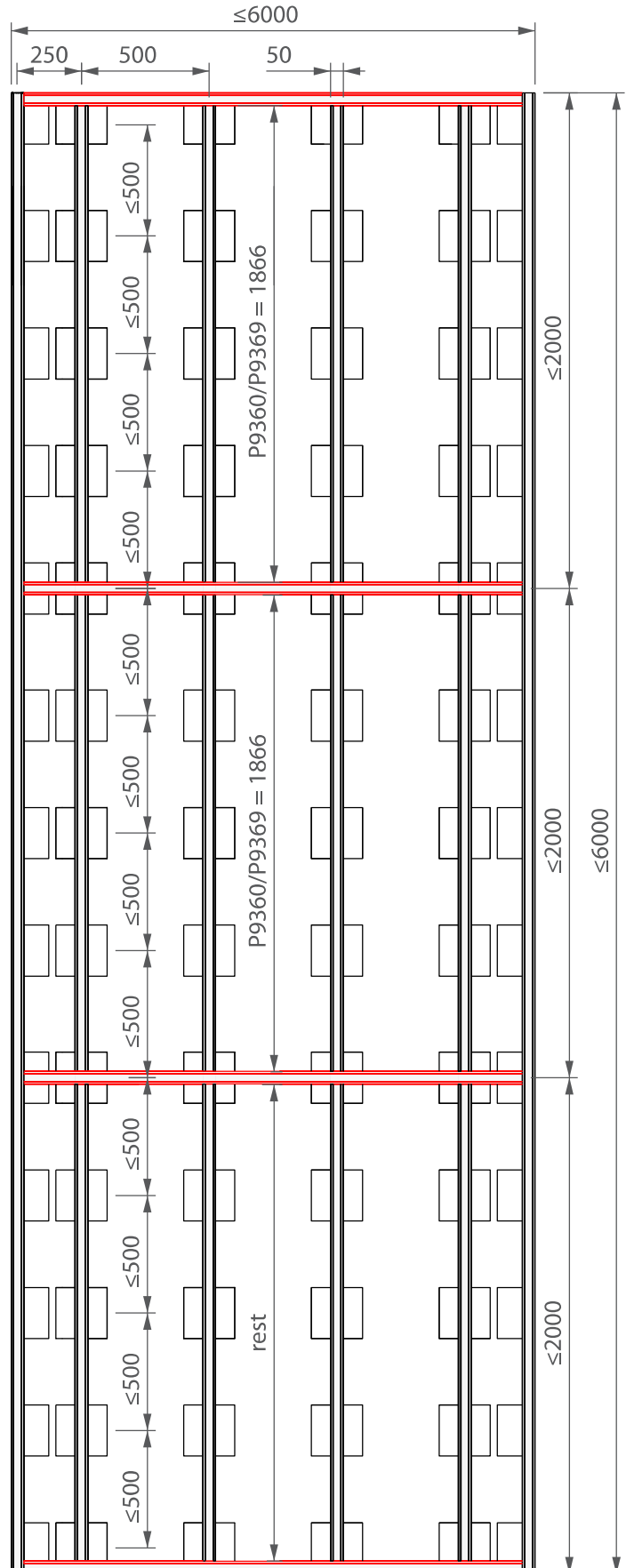
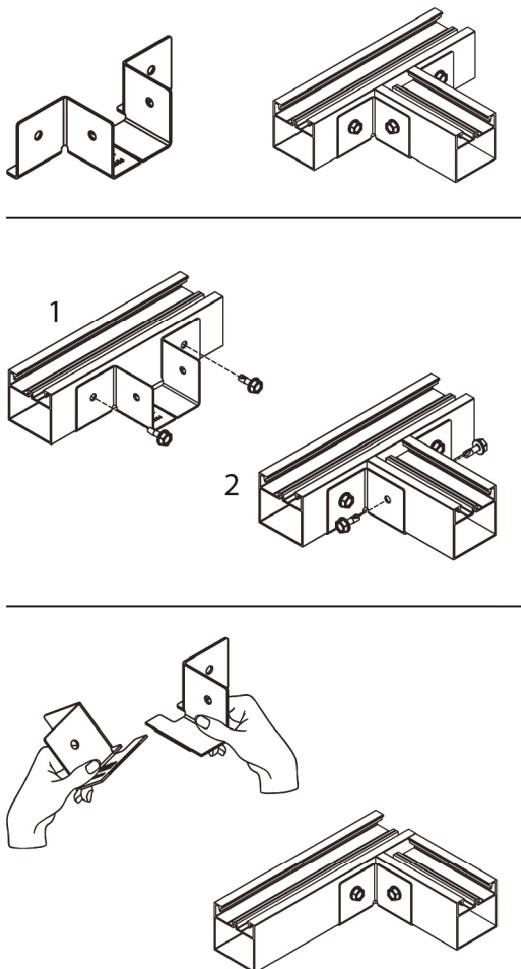

RALLONGEMENT P9510

- Les lambourdes P9522 peuvent être rallongées avec le profilé P9510.

ETAPES DE MONTAGE

- Sciez le profilé P9510 sur une longueur de 200mm.
- Positionnez la rallonge P9510 dans la lambourde P9522.
- Fixez la rallonge avec une vis P9515 par lambourde P9522.

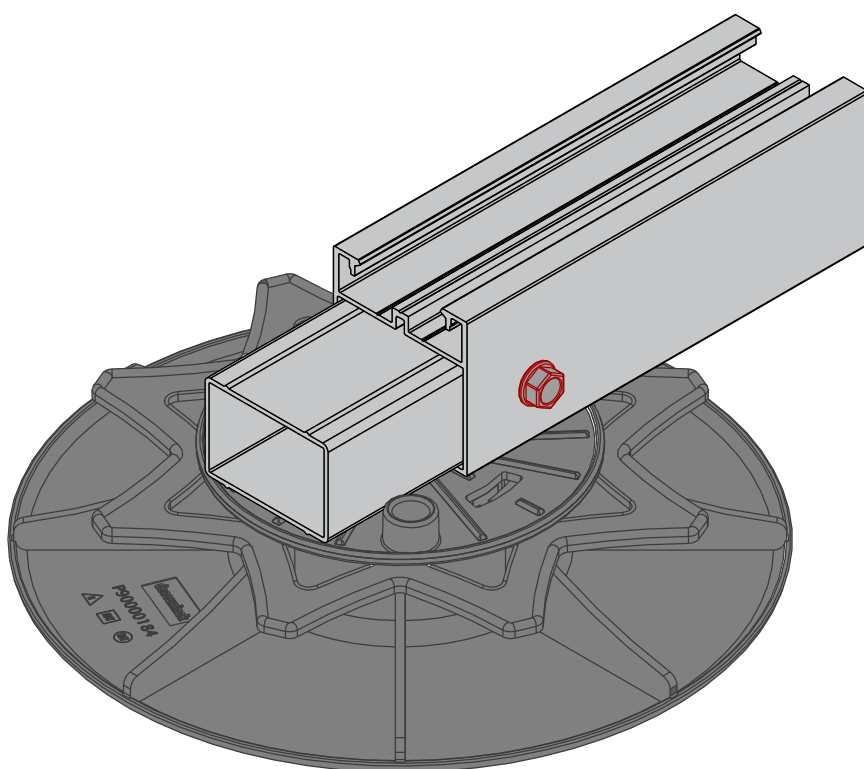

3.8 Cadre P9524

- Pour une sous-structure flottante, vous êtes obligé de réaliser un cadre complètement indéformable.
- Toujours utiliser la P9524 dans le sens de la hauteur.
- Pour obtenir un cadre indéformable il est important de réaliser les raccords entre les lambourdes (continue/arrêt) exactement comme indiqué sur le schéma. L'indéformabilité se fait à l'aide de lambourdes transversales ininterrompues (lambourdes rouges). Faire un chaînage n'est pas admis.
- La distance maximum entre deux lambourdes transversales est < 2000 mm. Pour garantir une pose correcte de clips de montage, l'entre-distance des lambourdes rouges est définie à 1866mm.
- Mettez des plots ou des callages toujours en dessous des lambourdes portantes (lambourdes noires). Donc en dessous des lambourdes dans lesquelles se trouve les clips de montage. Posez les à 250mm des extrémités des lambourdes au maximum. La portée maximum du P9524 est de 1200 mm.
- Attention dans le cas d'un toit plat!
En fonction de la portée de l'isolation ou de la couche d'étanchéité, la distance entre les plots peut être plus petite. Informez vous auprès vos fournisseurs de ces produits.

NOTE:

- Limitez les dimensions d'un cadre à 12 par 12m.
- Travaillez en modules pour simplifier la construction.

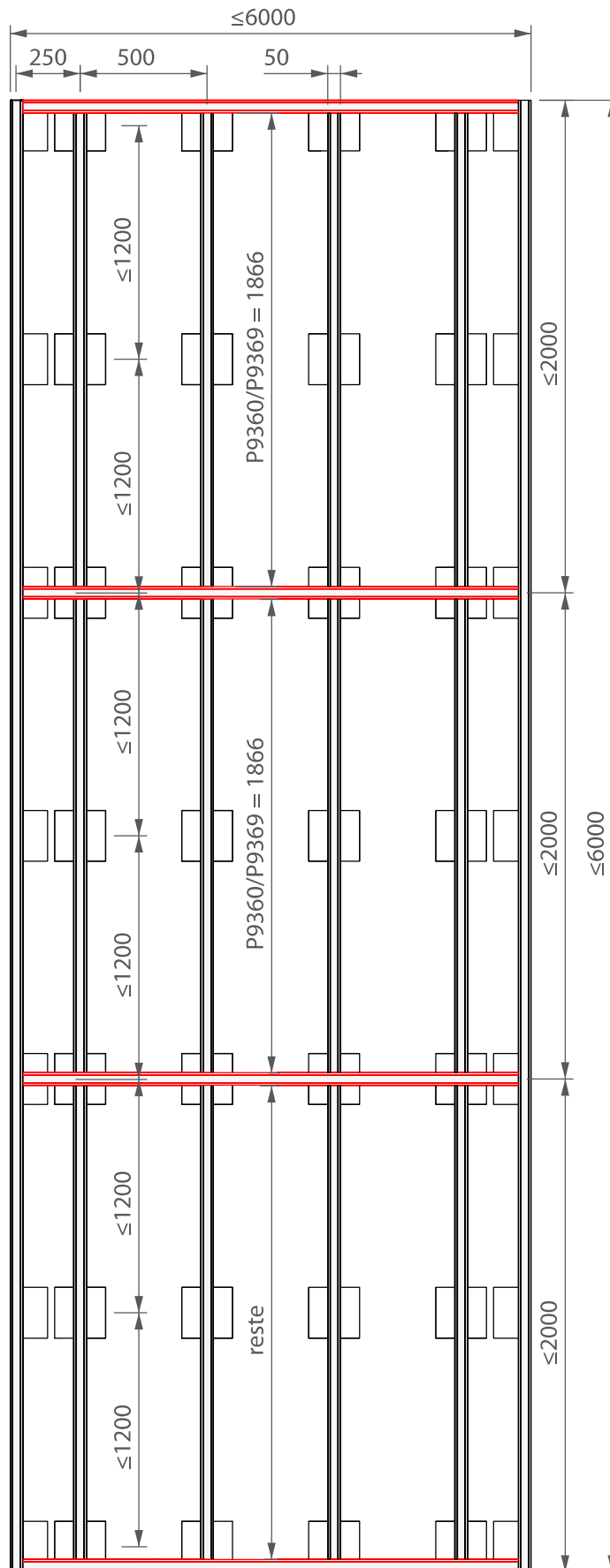

connection d'angle

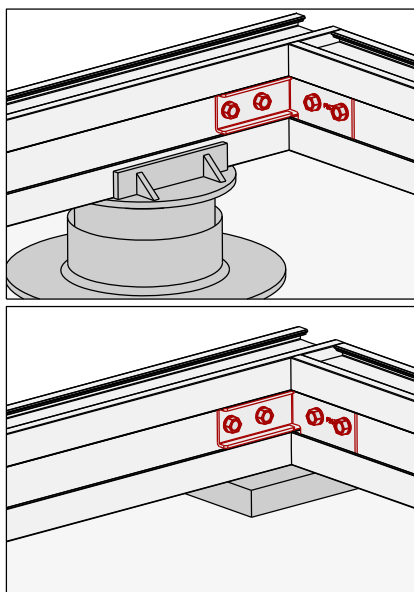

- Les lambourdes sont fixées les unes aux autres avec des équerres inoxydables
- Fixez chaque extrémité de la lambourde avec 2 équerres.

PROCÉDURE DE MONTAGE

- Faites glisser l'équerre dans la traverse supérieure.
- Placez la lambourde de support de gauche à côté des lambourdes de support à relier.
- Placez une cale de 1 mm entre les équerres et la lambourde de support inférieure lorsque vous fixez les équerres dans la poutre de support supérieure avec des vis autotaraudeuses P9515. Utilisez un embout de vissage à douille pour vis 6 pans M10.
- Retirez la cale de 1 mm et fixez les angles dans la lambourde porteuse inférieure.
- Veillez toujours à utiliser une visseuse munie d'un limiteur de couple pour assurer une fixation optimale.

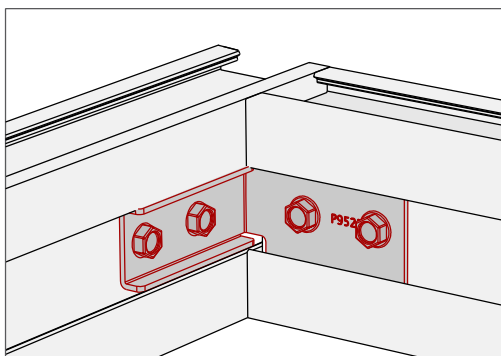
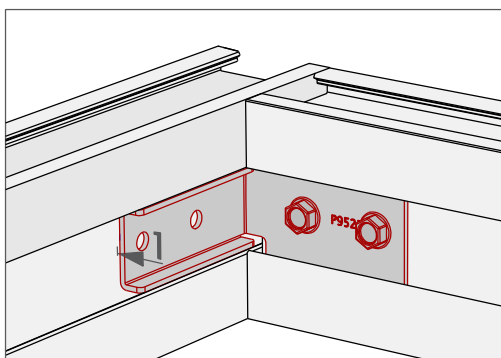
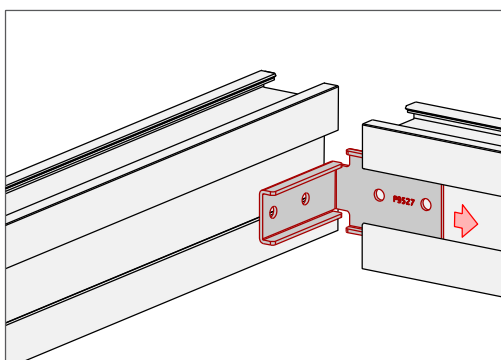

3.9 Cadre en bois exotique

- Utilisez des lambourdes en bois conformément à la classe 1.
- Pour une sous-structure flottante, vous êtes obligé de réaliser un cadre complètement indéformable.
- Les dimensions minimales des lambourdes sont de 40mm en largeur par 60mm en hauteur.
- L'indéformabilité se fait à l'aide de lambourdes transversales ininterrompues (lambourdes rouges). Faire uniquement un chaînage n'est pas admis.
- La façon de travailler la plus efficace, est de travailler sur 2 niveaux.

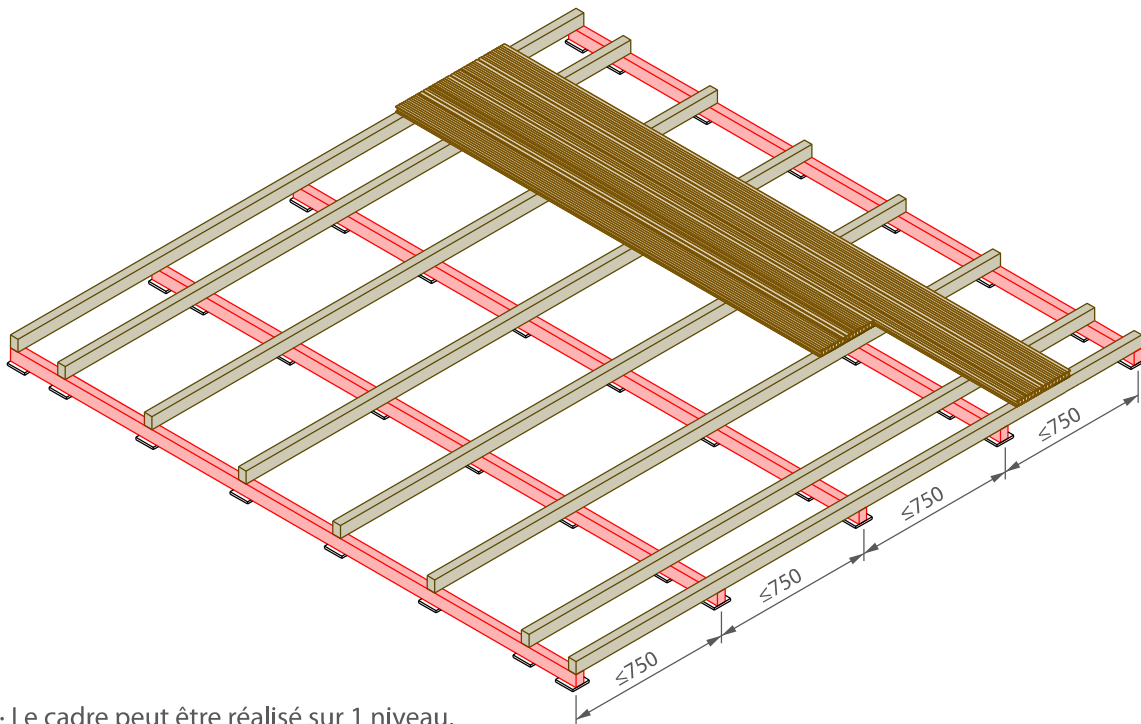

- Le cadre peut être réalisé sur 1 niveau. Pour obtenir un cadre indéformable il est important de réaliser les raccords entre les lambourdes (continue/arrêt) exactement comme indiqué sur le schéma à la page suivante.

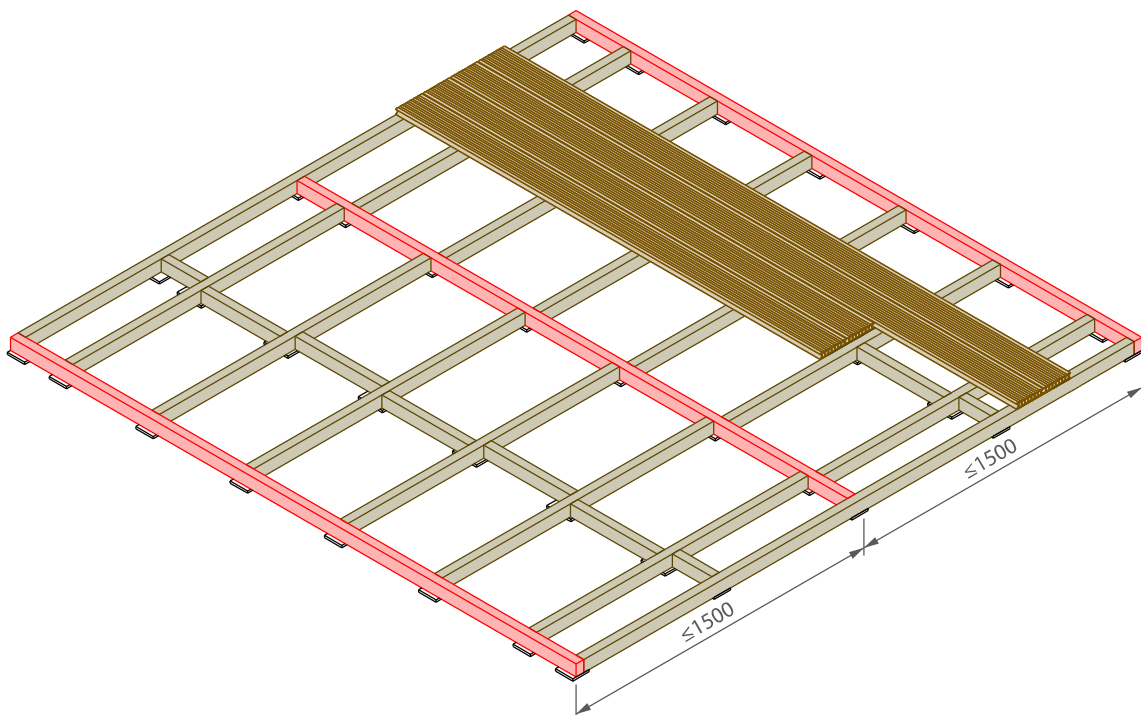

- Faites des cadres de 3m au maximum en largeur comme en profondeur .
La distance entre 2 lambourdes transversales doit être inférieure à 1500mm.
- Pour la pose de terrasses flottantes qui font plus large ou plus profond que 3m le cadre doit être réalisé en plusieurs modules. Jusqu'à une largeur et une profondeur de 12m au maximum vous pouvez lier les modules les uns aux autres.
- Mettez des plots ou des callages toujours en dessous des lambourdes portantes (lambourdes brunes).
Donc en dessous des lambourdes sur lesquelles les clips de montage sont fixés. Tous les extrémités des lambourdes portantes doivent être supportées.
- Pour garantir l'évacuation des eaux, la sous-structure ne peut pas se reposer directement sur la fondation. Utilisez des callages en matière synthétique ou caoutchouc. Si vous allez utiliser des callages en pierre, veillez à prévoir une couche étanche à l'eau entre les lambourdes et les callages.
- Attention dans le cas d'un toit plat!
En fonction de la portée de l'isolation ou de la couche d'étanchéité, la distance entre les plots peut être plus petite. Informez vous auprès de vos fournisseurs de ces produits.

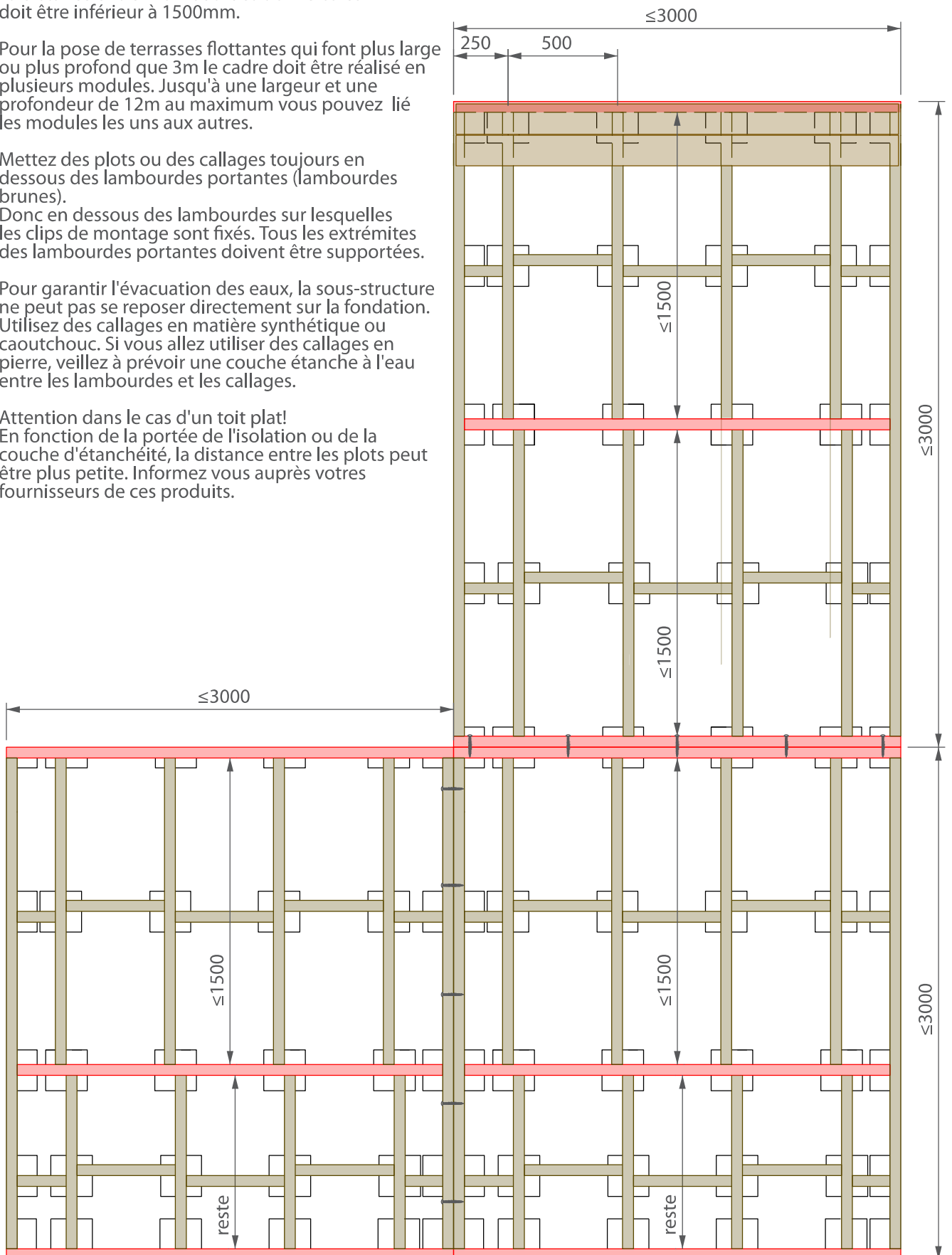

3.10 Plots

- Pour mettre au niveau un cadre avec les lambourdes P9522, P9524 ou bois vous pouvez utiliser des plots réglables.
- La charge maximale d'un plot est de 800kg.
- Positionnez les plots sur les extrémités des lambourdes. Le maximum est de 250mm.
- Entre-axe des plots:
Lambourdes type P9522: maximum 500mm
Lambourdes type P9524: maximum 1200mm
- ATTENTION: Vérifiez toujours la charge maximale du sous-sol!
Dans le cas nécessaire prévoyez plus de plots.
- Vous pouvez élargir la hauteur des plots avec le P9429. Appliquez 3 rehausses P9429 au maximum.
- Les cadres indéformables comme les plots ne nécessitent pas une fixation.
- Pour des calages inférieur à 35mm, vous pouvez appliquer des cales en caoutchouc (article P9326).

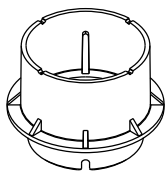
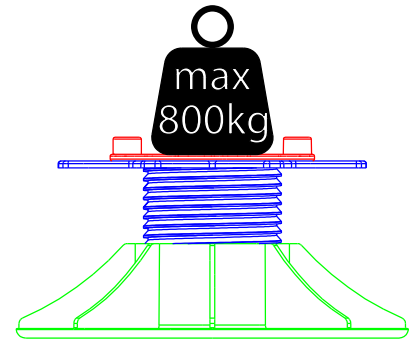

P9429

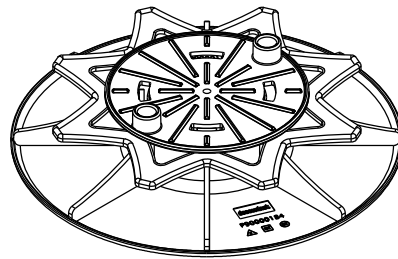

P9430

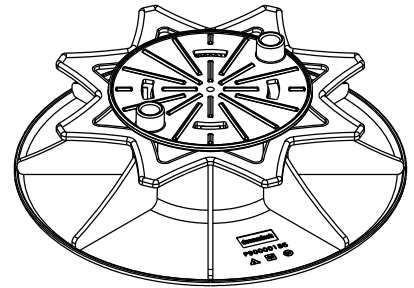

P9431

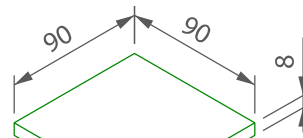
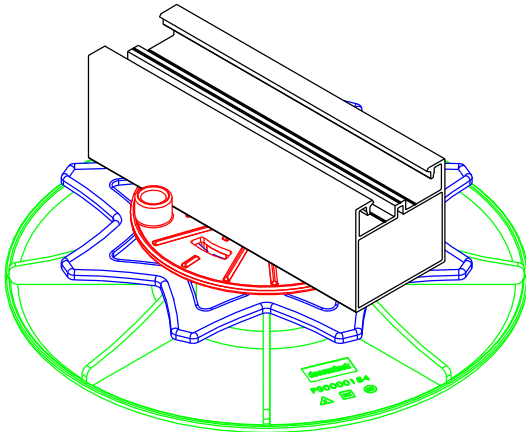

P9326

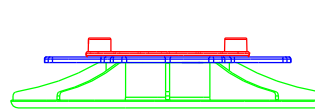

P9430
min 35mm - max 55mm

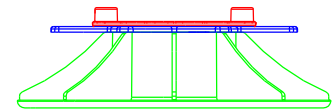

P9431
min 55mm - max 95mm

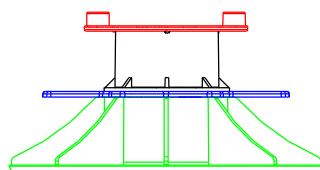

P9431 + P9429
min 95mm - max 135mm

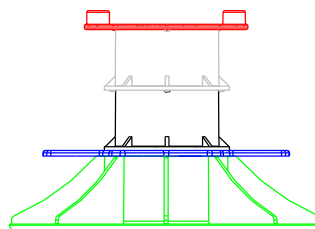

P9431 + 2x P9429
min 135mm - max 175mm

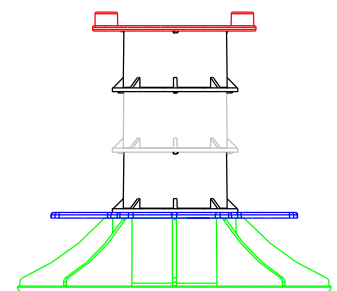

P9431 + 3x P9429
min 175mm - max 215mm

Caractère Majestic Planches terrasses

deceuninck

4.1 Général

4.2 Montage des planches terrasses sur une sous-structure en aluminium

4.3 Montage des planches terrasses sur une sous-structure en bois

4.1 Général

- Les planches terrasses seront montées sur une sous-structure. Une fixation directe au sol des planches terrasses n'est pas admise pour des raisons de ventilation et d'évacuation des eaux.
- Un géotextile peut-être prévu sur la fondation. La pose du géotextile entre les planches terrasses et les lambourdes n'est pas admise pour des raisons de ventilation.
- Coller des planches terrasses est interdit!
- Ne vissez jamais à travers des planches terrasses pour ne pas empêcher la dilatation.
- Les garde-corps, banquettes, ... doivent être fixés directement dans la sous-structure. Jamais dans les planches terrasses.
- Pour un aspect homogène, il faut mixer les planches entre elles avant installation.

⚠ · Faites attention de poser toutes les planches terrasses dans la même sens pour éviter des différences de couleur dû aux différences d'angles d'incidence. Vous pouvez reconnaître la sens de pose à l'aide d'un ergot dans les planches terrasses.

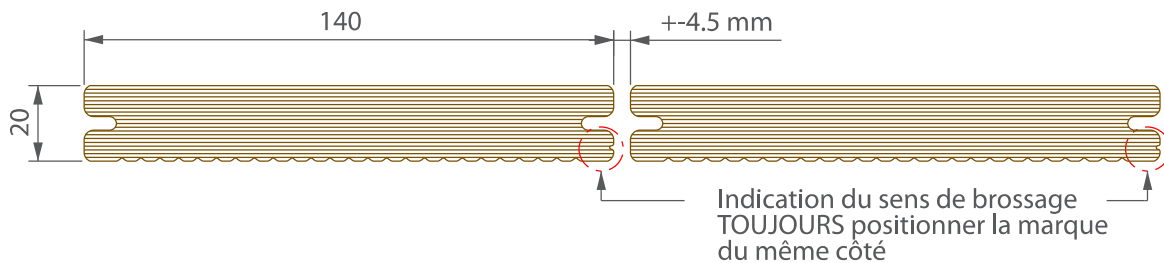

- Du au processus de production, les extrémités des profilés peuvent montrer des irrégularités sur +-1cm. Sur l'angle du trait de scie, il y a aussi des tolérances. Pour un résultat parfait, les deux extrémités doivent être recoupées. C'est pourquoi les profilés sont livrés avec une surmesure de 15 à 25mm.
- Utilisez toujours une visseuse munie d'un limiteur de couple pour fixer tous les clips afin d'avoir une fixation optimale.

4.2 Montage des planches terrasses sur une sous-structure en aluminium

· Configuration de base

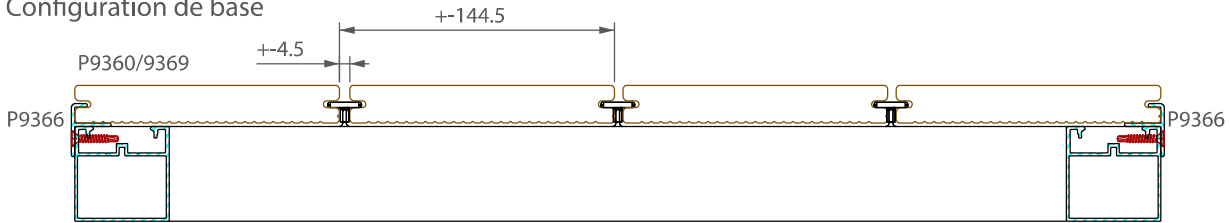

· Commencez par placer le profilé de départ/finition P9366. Le profilé en aluminium est fixé sur toute la sous-structure au moyen des vis inoxydables P9542.

· Le profilé de départ doit être pré-percé de 4mm. Les trous seront chamfrainés pour que les vis soient enfoncées dans le profilé. Veillez toujours à utiliser une visseuse munie d'un limiteur de couple pour une fixation optimale.

· Insérez la première planche dans le profilé de départ P9366.

· Positionner et fixer le clip de montage P9469.

· Prévoyez les clips de montage entre chaque intersection entre les lambourdes et les planches terrasses.

· **Bloquez chaque planche terrasse UNE FOIS avec une seule vis.** Voir plus loin dans ce chapitre.

· La dernière planche terrasse se fixe aussi avec le profilé en aluminium P9366. Si la dernière planche terrasse doit être recoupée sur la bonne largeur, il s'agit de fraiser une nouvelle rainure suivant les dimensions ci-dessous.

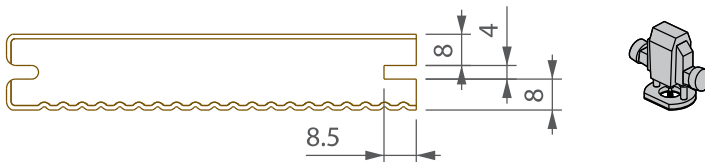
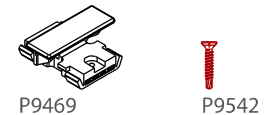
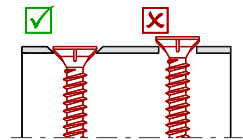

· Le profilé en aluminium P9366 peut aussi être collé. Utilisez une colle PU à 2 composants, soit un MS polymère.

· Les surfaces doivent toujours être parfaitement exemptes de poussière et de graisse. Pour cette raison vous pouvez utiliser de l'acétone.

· En cas d'utilisation de la colle PU à deux composants, les surfaces encollées doivent être sèches. Pour un MS polymère, vous pouvez humidifier la surface pour accélérer et améliorer l'adhérence.

· Les instructions pour l'utilisation de la colle doivent être lues attentivement et les consignes de montage doivent être suivies précisément pour obtenir un résultat optimal. Ces instructions expliquent le procédé d'application ainsi que la quantité précise pour un résultat optimal.

· Veillez à ce que les planches terrasses restent bien parallèles l'un à l'autre.

· Les raccords bout à bout se font toujours sur une lambourde.

· Prévoyez un jeu de dilatation de 5mm.

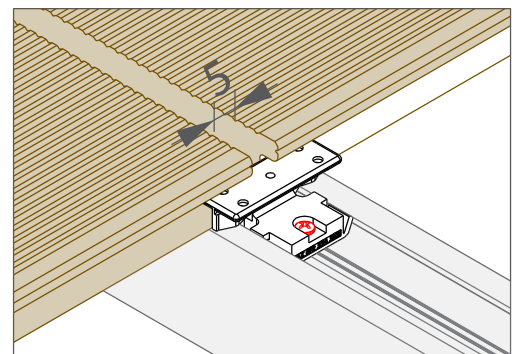
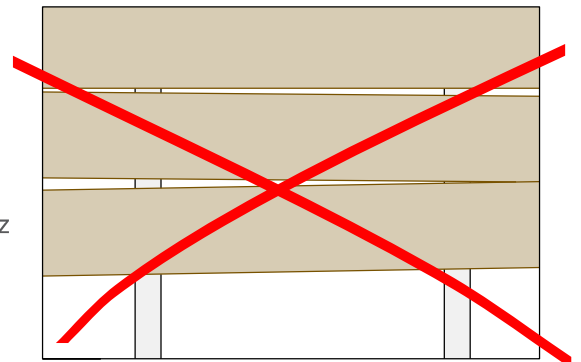

Blocage des planches terrasses

· Chaque planche terrasse doit être fixée à hauteur de chaque lambourde avec un clip de montage.



· En plus les planches terrasses doivent être bloquées.

· Bloquez chaque planche terrasse sur un endroit au maximum avec 2 vis.

Appliquez les vis P9542.

La vis se fixe latéralement à gauche et à droite du clip de montage dans la planche terrasse.

FIXATION

· Il n'est pas nécessaire de visser chaque clip de montage.

· Suivez le schéma ci-dessous.

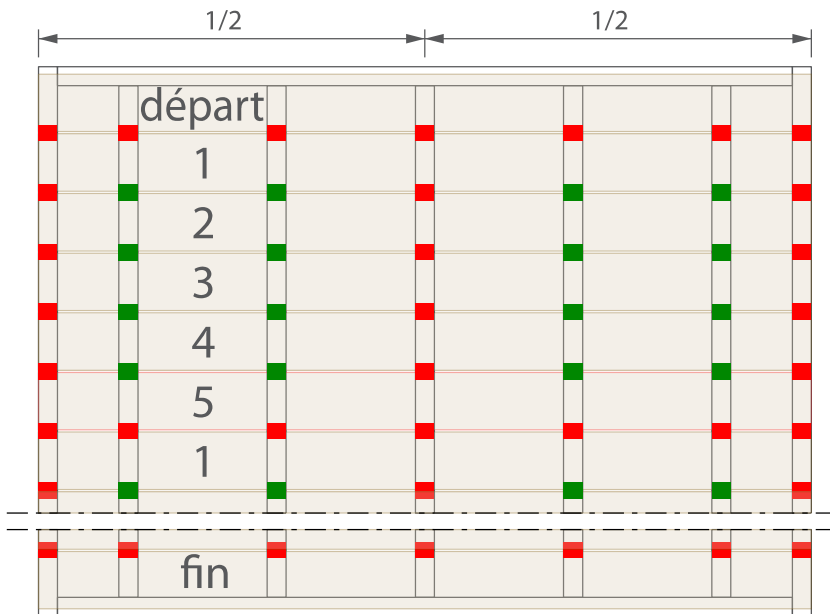

 Cliquer et visser

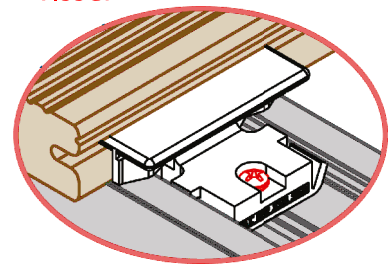

 Cliquer uniquement

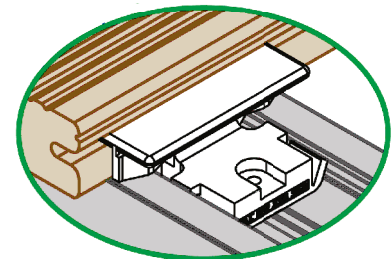

BLOCAGE

· En principe vous allez bloquer les planches terrasses au milieu. De cette manière-là vous avez à gauche et à droite le même joint de dilatation.

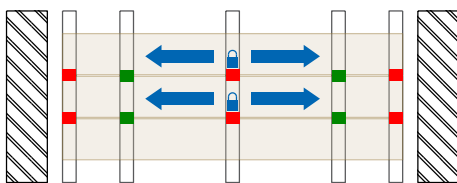

· Pour avoir un alignement parfait sur un côté de la terrasse, vous pouvez bloquer tous les planches terrasses à hauteur de cet endroit, sous réserve que les planches terrasses peuvent se dilater librement vers l'autre côté.

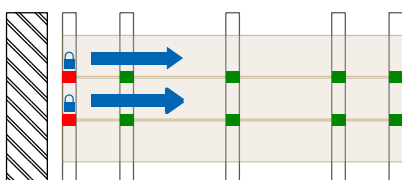

 Visser et bloquer

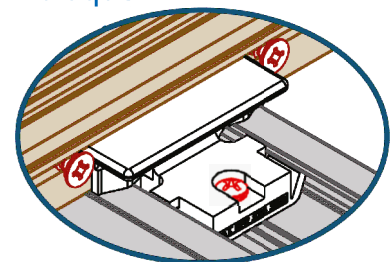

· Dans le cas d'une pose en quinconce des planches terrasses, le blocage se trouve toujours au milieu de celles-ci.

4.3 Montage des planches terrasses sur une sous-structure en bois

- Configuration de base

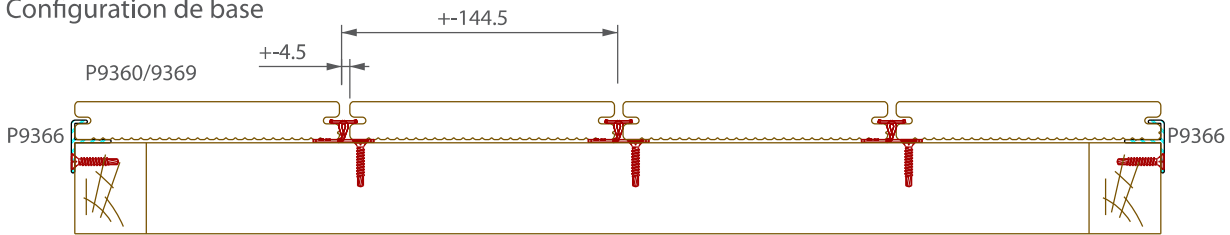

- Commencez par placer le profilé de départ/finition P9366. Le profilé en aluminium est fixé sur toute la sous-structure au moyen des vis inoxydables P9542.

- Le profilé de départ doit être pré-percé de 4mm. Les trous seront chamfrainés pour que les vis soient enfoncées dans le profilé. Veillez toujours à utiliser une visseuse munie d'un limiteur de couple pour une fixation optimale.

- Insérez la première planche dans le profilé de départ P9366.

- Positionner et fixer le clip de montage P9364.

- Fixez les clips de montage entre chaque intersection entre les lambourdes et les planches terrasses.

- **Bloquez chaque planche terrasse UNE FOIS avec une seule vis.** Voir plus loin dans ce chapitre.

- La dernière planche terrasse se fixe aussi avec le profilé en aluminium P9366. Si la dernière planche terrasse doit être recoupée sur la bonne largeur, il s'agit de fraiser une nouvelle rainure suivant les dimensions ci-dessous.

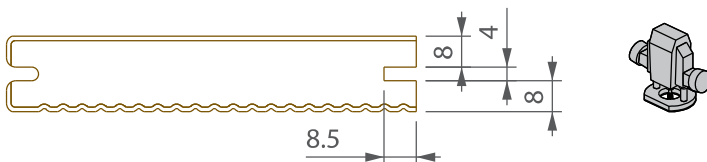
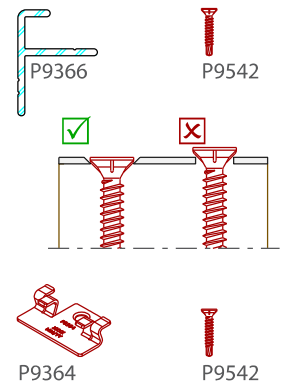

- Le profilé en aluminium P9366 peut aussi être collé. Utilisez une colle PU à 2 composants, soit un MS polymère.

- Les surfaces doivent toujours être parfaitement exemptes de poussière et de graisse. Pour cette raison vous pouvez utiliser de l'acétone.

- En cas d'utilisation de la colle PU à deux composants, les surfaces encollées doivent être sèches. Pour un MS polymère, vous pouvez humidifier la surface pour accélérer et améliorer l'adhérence.

- Les instructions pour l'utilisation de la colle doivent être lues attentivement et les consignes de montage doivent être suivies précisément pour obtenir un résultat optimal. Ces instructions expliquent le procédé d'application ainsi que la quantité précise pour un résultat optimal.

- Veillez à ce que les planches terrasses restent bien parallèles l'un à l'autre.

- Les raccords bout à bout se font toujours sur une lambourde.

- Prévoyez un jeu de dilatation de 5mm.

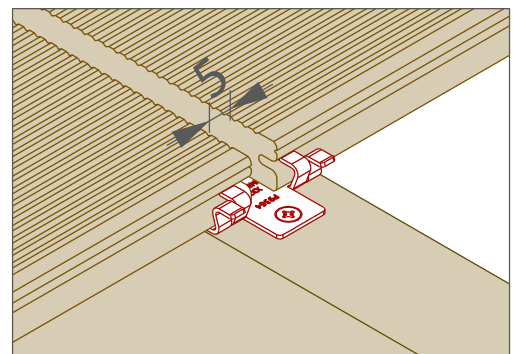
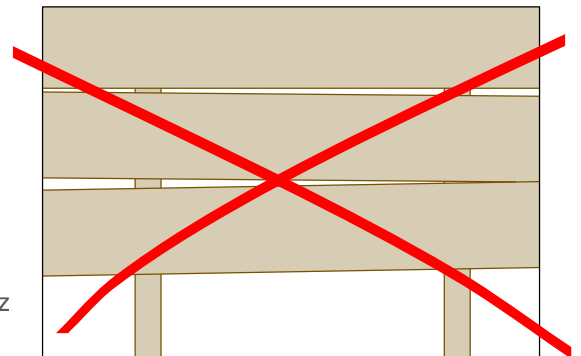

Blocage des planches terrasses

· Chaque planche terrasse doit être fixée à hauteur de chaque lambourde avec un clip de montage.



· En plus les planches terrasses doivent être bloquées.

· Bloquez chaque planche terrasse sur un endroit au maximum avec 2 vis.
Vous pouvez utiliser les mêmes vis que pour la fixation des clips de montage.
La vis se fixe latéralement à gauche et à droite du clip de montage dans la planche terrasse.

FIXATION

· Tous les clips de montage doivent être vissés aux lambourdes.
· Suivez le schéma ci-dessous.

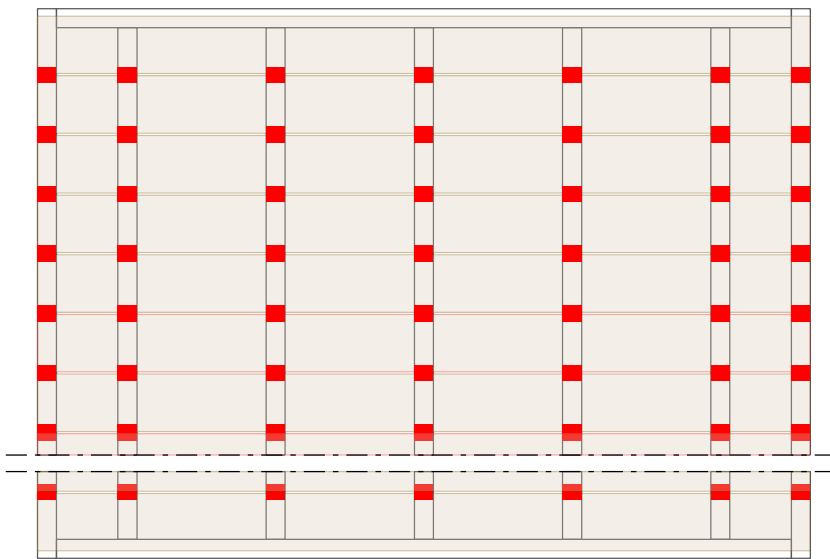

■ Visser

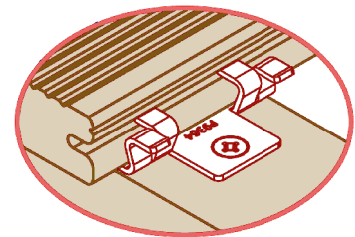

BLOCAGE

· En principe vous allez bloquer les planches terrasses au milieu.
De cette manière-là vous avez à gauche et à droite le même joint de dilatation.

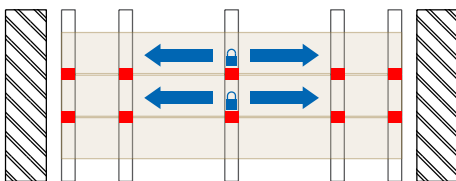

🔒 Visser et bloquer

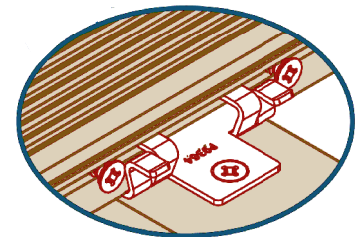

· Pour avoir un alignement parfait sur un côté de la terrasse, vous pouvez bloquer tous les planches terrasses à hauteur de cet endroit, sous réserve que les planches terrasses peuvent se dilater librement vers l'autre côté.

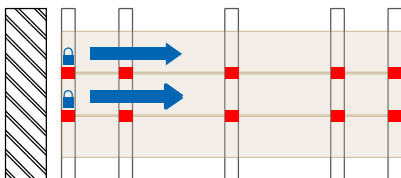

· Dans le cas d'une pose en quinconce des planches terrasses, le blocage se trouve toujours au milieu de celles-ci.

Caractère Majestic Finition

deceuninck

5.1 Plinthe

5.2 Profilés en aluminium

5.1 Plinthe

- La plinthe P9556 n'est que disponible pour l'assortiment Caractère.
- Les plinthes P9556 se fixent à l'aide de vis inoxydables à tête ronde 4.5x35mm (article P2753)



P2753

- Il est important de tenir compte du joint de dilatation de 4mm par mètre, aussi sur les coins de la terrasse. La longueur maximale applicable de la plinthe est de 3m.
- Assurez-vous que les plinthes soient soutenues en permanence. Il peut être nécessaire de prévoir des lambourdes supplémentaires.

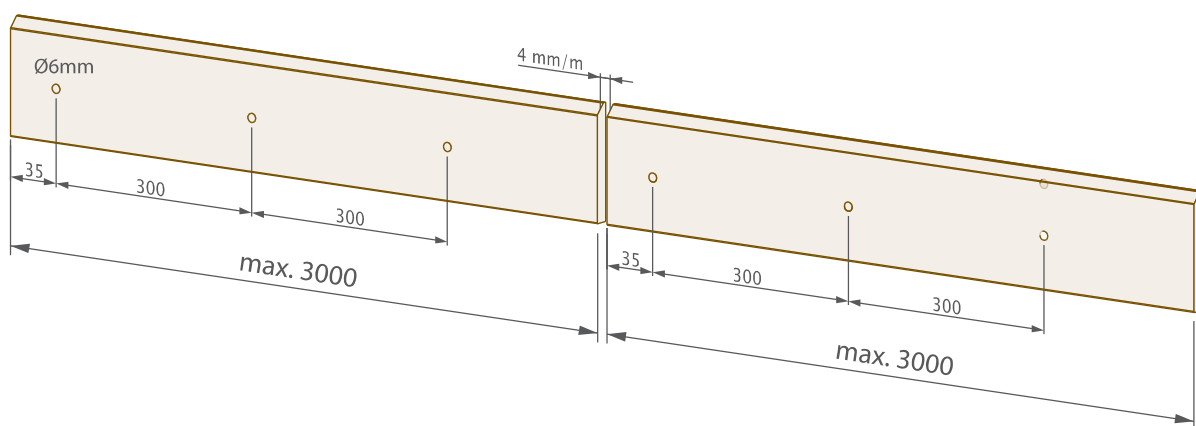

- Le pré-perçage de la plinthe est nécessaire! Prévoyez des perçages de 6mm.
- La première vis doit être positionnée à approximativement 35 mm du bord.
- Faites attention avec les lambourdes aluminium type P9522, P9523, P9524 et P9530! Sur les coins de la terrasse, les lambourdes doivent être posées en onglet pour rendre possible la fixation de la plinthe à 35mm.

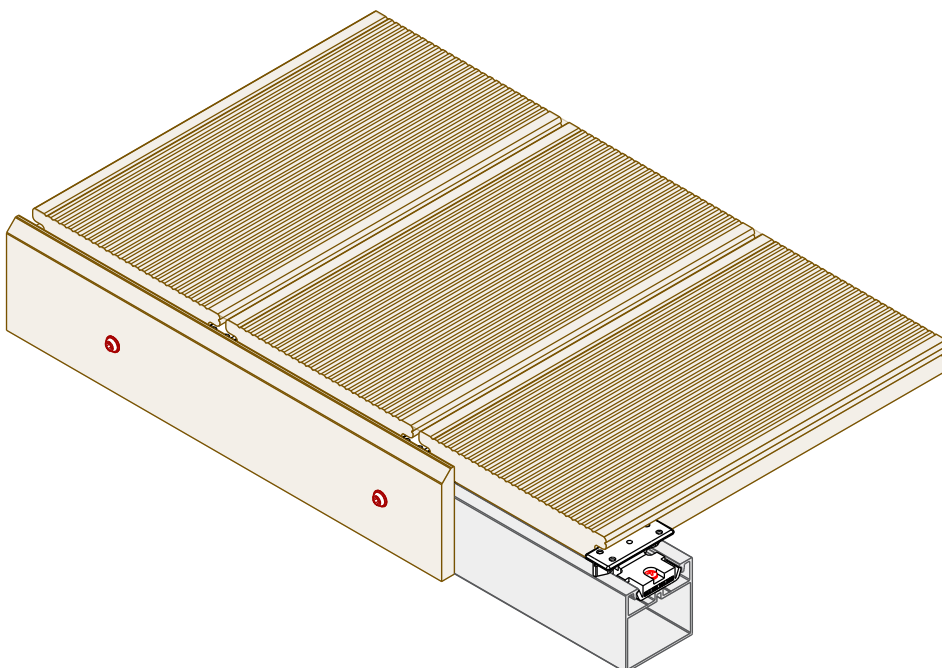

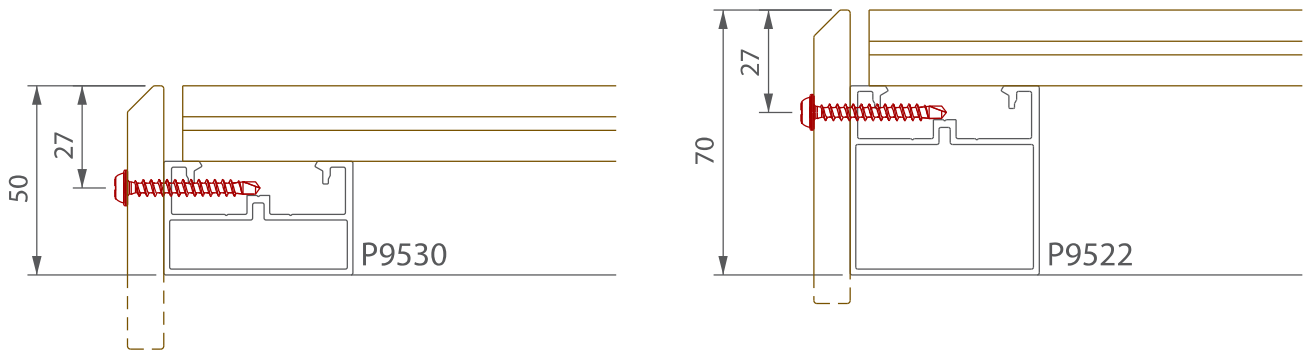

Directives à suivre pour coller la plinthe P9556

- Une colle PU à 2 composants donne le meilleur résultat. Eventuellement vous pouvez utiliser aussi un MS polymère.
- Les surfaces doivent toujours être parfaitement exemptes de poussière et de graisse. Pour cette raison vous pouvez utiliser de l'acétone.
- En cas d'utilisation de la colle PU à deux composants, les surfaces encollées doivent être sèches. Pour un MS polymère, vous pouvez humidifier la surface pour accélérer et améliorer l'adhérence.
- Toute la surface du profilé doit être encollée.
- N'oubliez pas la dilatation libre des profilés plinthes. Donc prévoyez des longueurs de 3m au maximum. Tenez compte des jeux de dilatation de 4mm par mètre.
- Les instructions pour l'utilisation de la colle doivent être lues attentivement et les consignes de montage doivent être suivies précisément pour obtenir un résultat optimal. Ces instructions expliquent le procédé d'application ainsi que la quantité précise pour un résultat optimal.

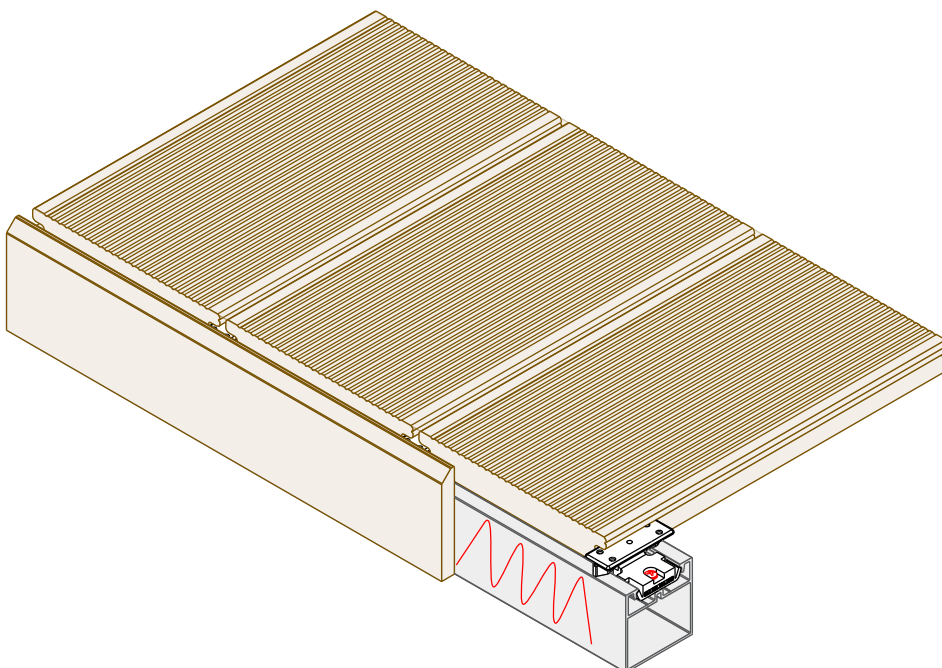

5.2 Profilés en aluminium

- Les profilés de finition en aluminium se fixent à l'aide de vis inoxydables à tête ronde 4.5x35mm (article P2753)
- Il est nécessaire de percer au préalable des trous dans le profilé de finition en aluminium et dans le cas échéant dans les lambourdes en aluminium. Utilisez une mèche à métaux d'un diamètre de 3 mm.
- Veillez toujours à utiliser une visseuse munie d'un limiteur de couple pour une fixation optimale.
- L'application de clips de départ et de finition est superflu.
- Dans la direction longitudinale, il ne faut pas prévoir des jeux de dilatation entre la planche terrasse et le profilé de finition en alu. Dans la direction transversale vous devez prévoir un jeu de dilatation de 5mm.



P2753

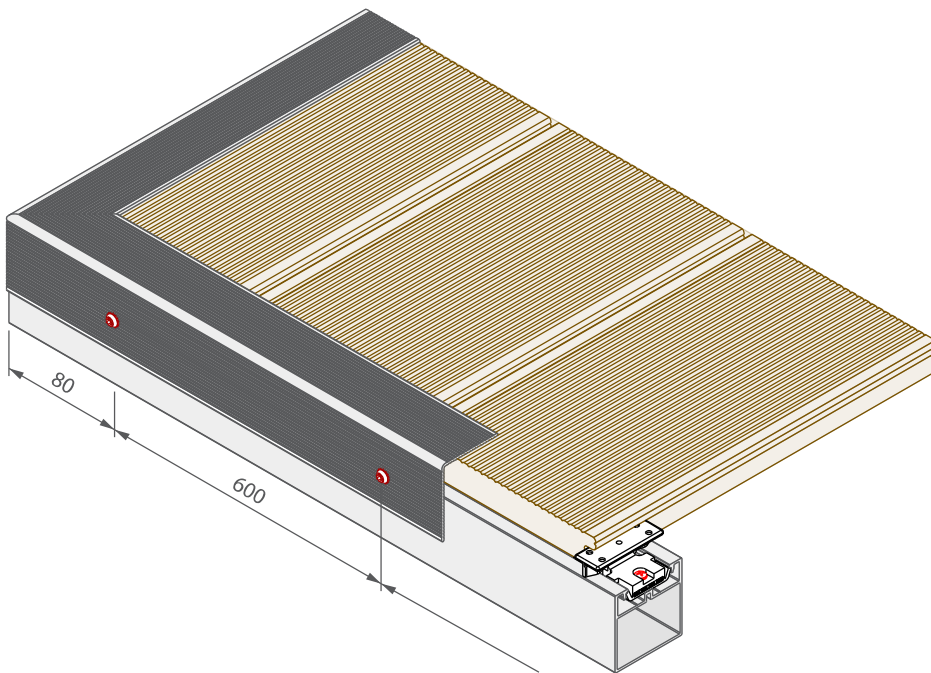

P9518

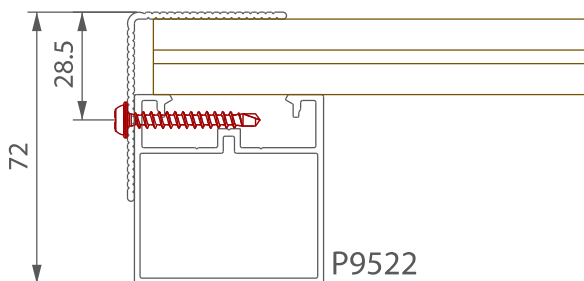

P9522

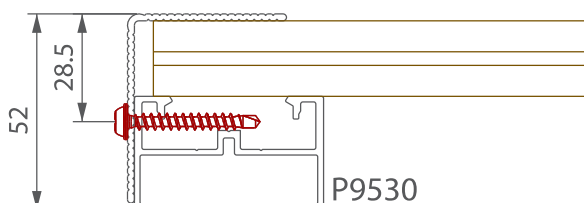

P9530

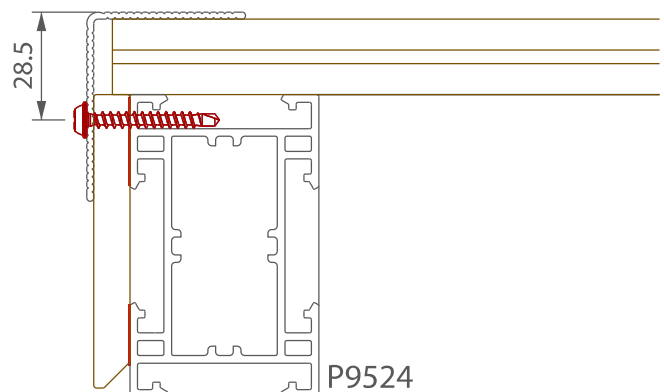

P9524

- Plinthe à coller suivant les prescriptions avec une colle PU à 2 composants ou un MS polymère!

P9363

- Les profilés en aluminium type P9363 peuvent être vissés de façon invisible. Utilisez alors les vis type P9542.
- Le profilé en aluminium doit être prépercé. Utilisez une mèche à métaux d'un diamètre de 4 mm. Chamfreinez le trou pour que les vis puissent venir à fleur avec le profilé P9363. Veillez toujours à utiliser une visseuse munie d'un limiteur de couple pour une fixation optimale.

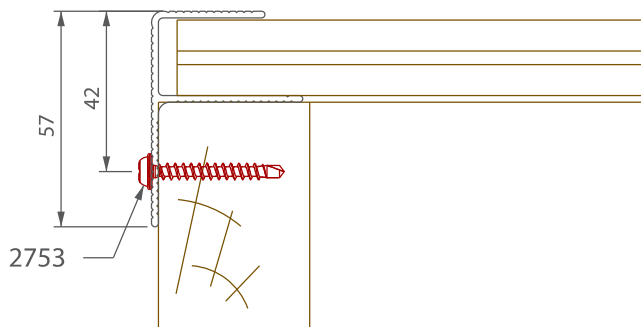
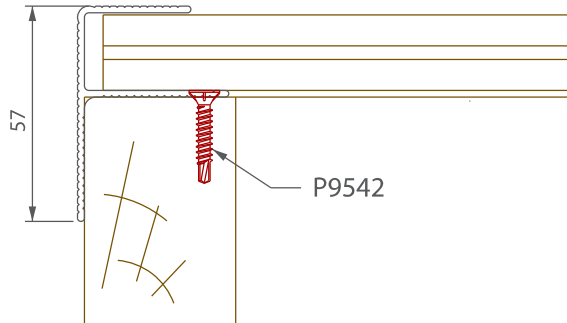
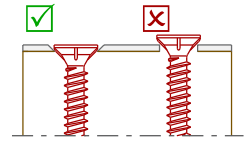

- Fixer les profilés en aluminium type P9363 ou P9518 à travers les planches terrasses est interdit!

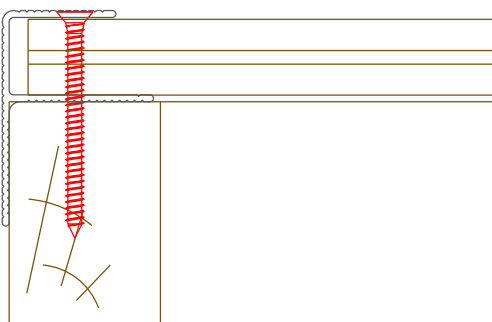

Caractère Majestic Applications spécifiques

deceuninck

6.1 Saillie

6.2 Pose de spots, tuyaux de descente, etc

6.3 Structure métallique

6.4 Trappe

6.5 Marchepied

6.6 Pose d'un garde-corps

6.7 Caillebotis d'une piscine

6.1 Saillie

- Evitez un porte-à-faux des planches terrasses.
- En tout cas, la saillie est de 50mm au maximum.
- Pour convenir aux prescriptions, vous pouvez par exemple prévoir une cornière en acier ou en aluminium sur la dernière lambourde.

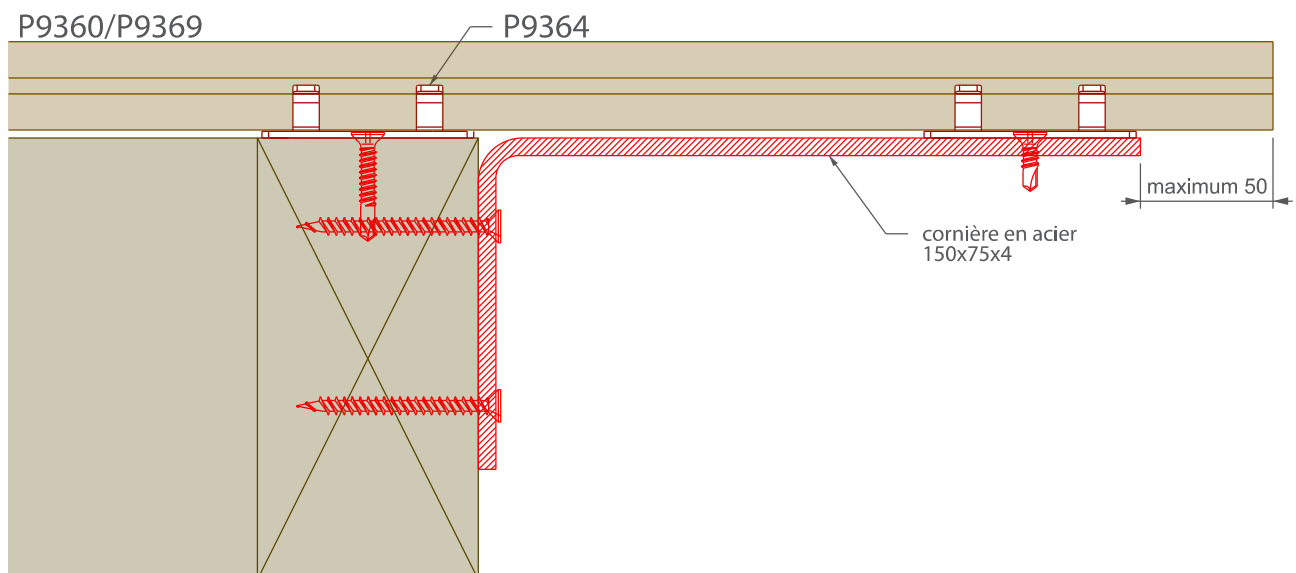

6.2 Pose de spots, tuyaux de descente, etc

- Vous devez prévoir des lambourdes supplémentaires à l'hauteur de spots, tuyaux de descente, ... pour garantir un support et fixation solide.
- Faites attention que la libre dilatation des planches terrasses ne soit pas gênée. Il peut être nécessaire de prévoir un joint supplémentaire dans les planches terrasses. Tenez compte d'un jeu de 5mm des lambourdes par rapport au tuyau de descente, ...

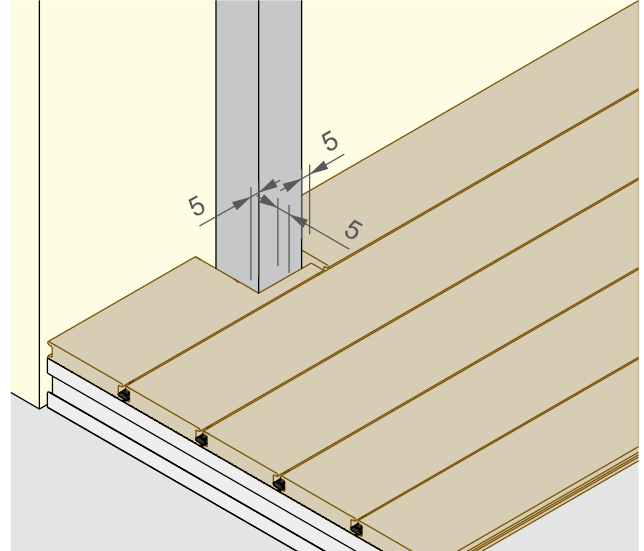
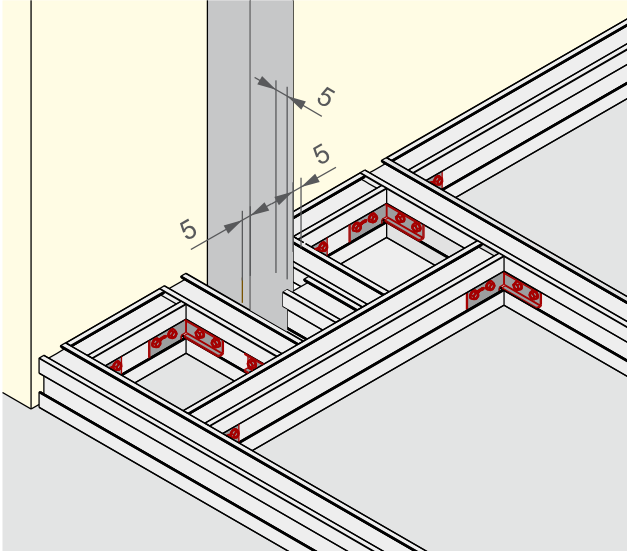

- Pour des spots dont la dimension extérieure est plus petit que 140mm, le spot est posé dans une seule planche terrasse. La pose à travers des différentes planches terrasses n'est pas admise. De cette manière-là, la libre dilatation des planches terrasses est garantie.
- Dans ce cas-ci, il peut être aussi nécessaire de supporter la planche terrasse avec des lambourdes supplémentaires.
- Il faut prévoir autour du spot un jeu de 5mm lors de la découpe du trou.

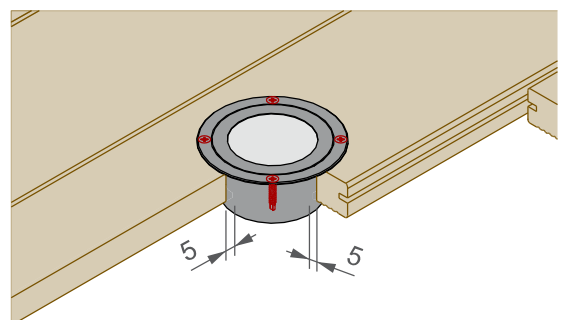
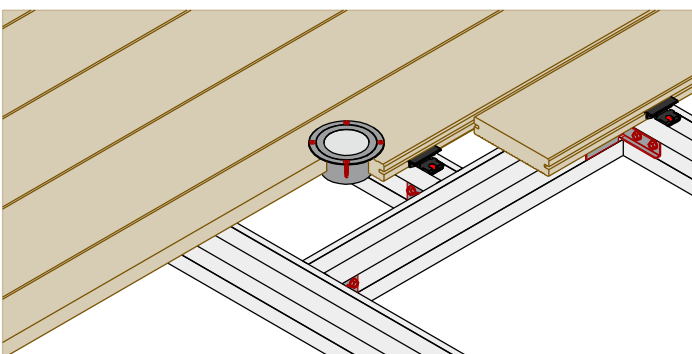
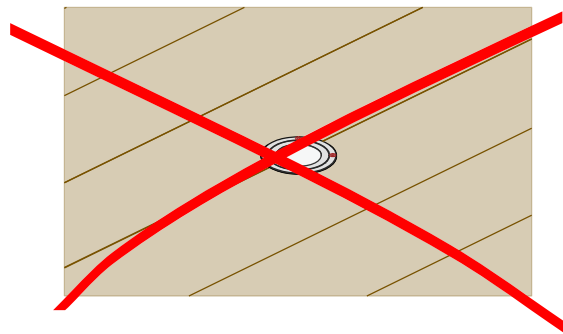
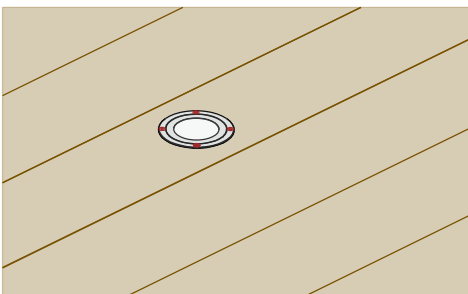

6.3 Structure métallique

- Utilisez la lambourde P9523 pour une fixation efficace des planches terrasses.
- Fixez les lambourdes P9523 tous les 500mm dans la direction longitudinale aux poutres en acier.
- Les planches terrasses ne peuvent pas être considérées comme un élément structurel! Pour appliquer les planches terrasses sur des passerelles, balcons, escaliers, ... (Cette liste n'est pas limitative) vous devez prendre des précautions spécifiques pour convenir aux normes en vigueur.

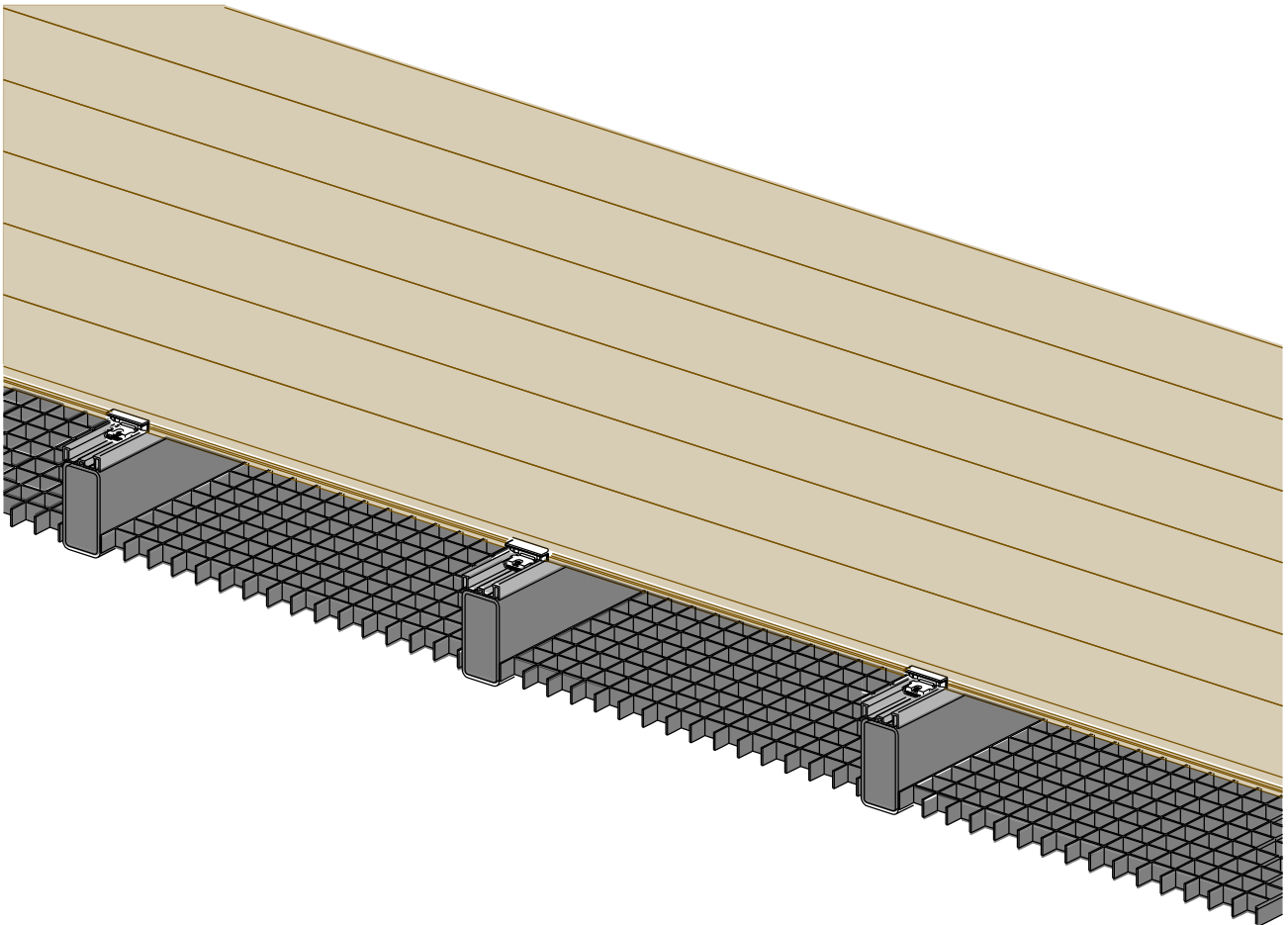

6.4 Trappe

- Construisez un encadrement indéformable suivant les prescriptions: au moins 3 lambourdes, première et dernière lambourde à 250mm, ...
- Prévoyez une pose des planches sans saillie.
- Faites attention à ce que la largeur de la trappe soit un multiple du module des planches terrasses. Découper une planche terrasse n'est pas admis.
- Faites dans la sous-structure le même cadre. Prévoyez des lambourdes et supports supplémentaires.
- Respectez un jeu de 5mm entre la trappe et la terrasse.
- Sur la sous-structure vous pouvez mettre des équerres sur lesquelles la trappe peut se reposer.

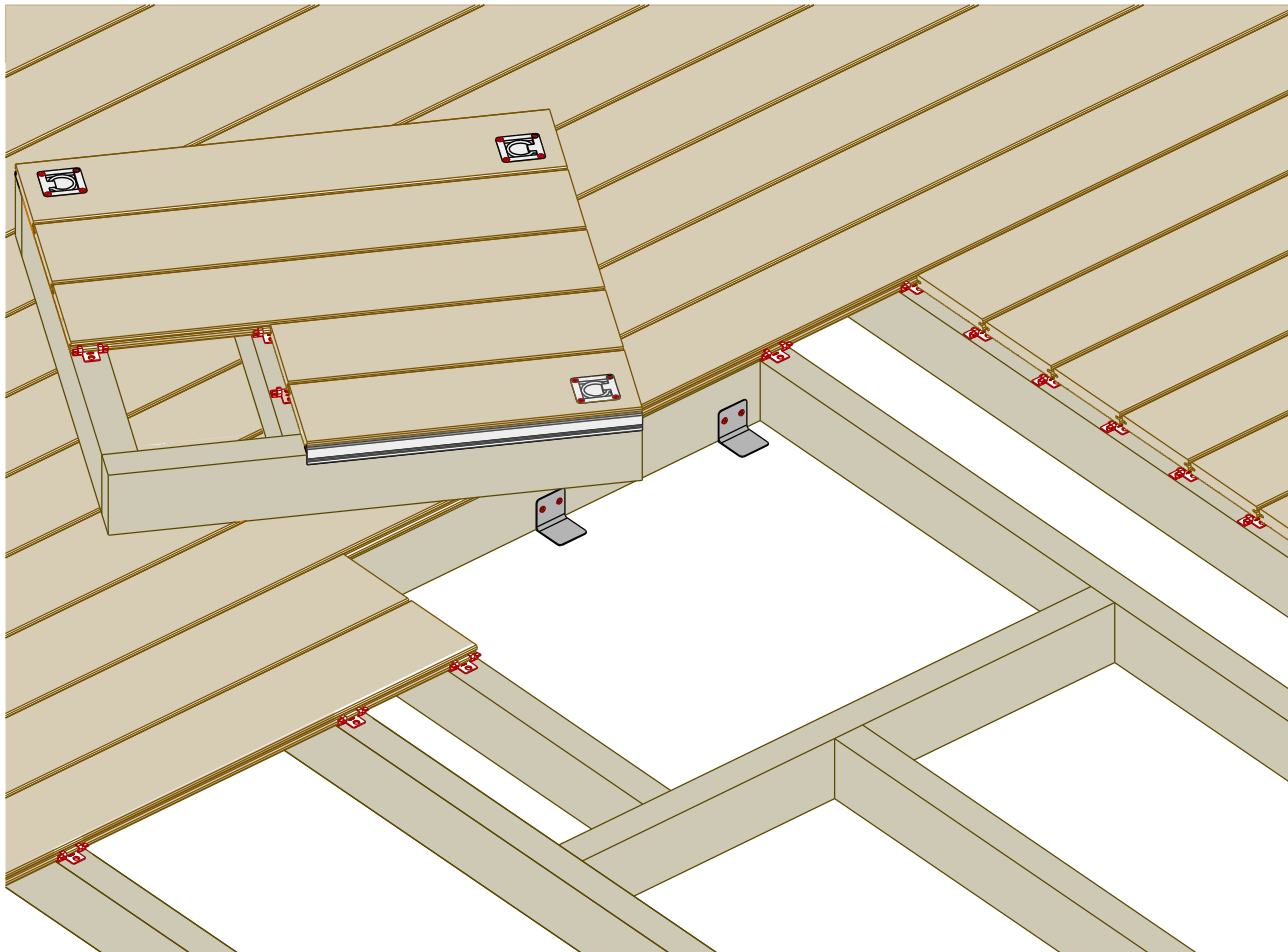

6.5 Marchepied

- Construisez la sous-structure suivant les prescriptions générales.
- Les planches terrasses doivent être supportées sur 3 lambourdes au minimum.
- Pour achever la face avant d'une marche, le profilé en forme F ou le profilé équerre est utilisé. Le profilé en alu protège le bord de la planche terrasse. En plus le profilé en alu mette clairement en vue les marches.
- Faites attention lors de la fixation du finition en alu pour que la dilatation libre des planches terrasses ne soit pas gênée. La fixation se fait dans la sous-structure. Prévoyez des rainures suffisamment grandes dans la planche terrasse.

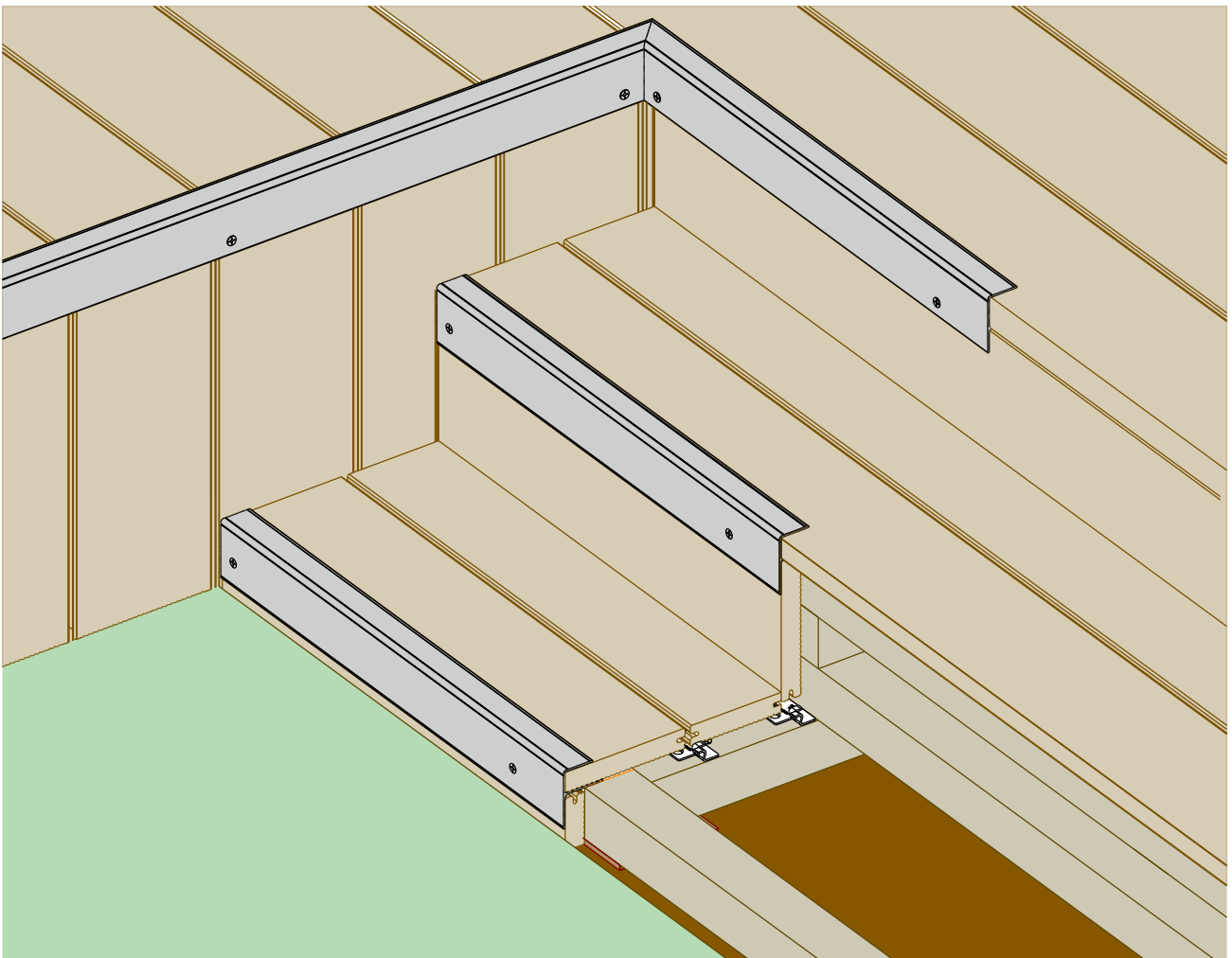

6.6 Pose d'un garde-corps

- La fixation du garde-corps se fait en direct sur la sous-structure.
- Renforcez suffisamment la sous-structure. En cas de l'application de la lambourde P9522: Renforcez la lambourde avec le profilé P9510.
- La façon la plus facile est de réaliser une fixation latérale du garde-corps.
- En cas d'une fixation sur la terrasse, il s'agit de prévoir des trous de passage à travers des planches terrasses pour garantir la dilatation libre de celles-ci. Appliquez des entretoises pour éviter le blocage des planches terrasses. Respectez un jeu de 5mm autour des entretoises.

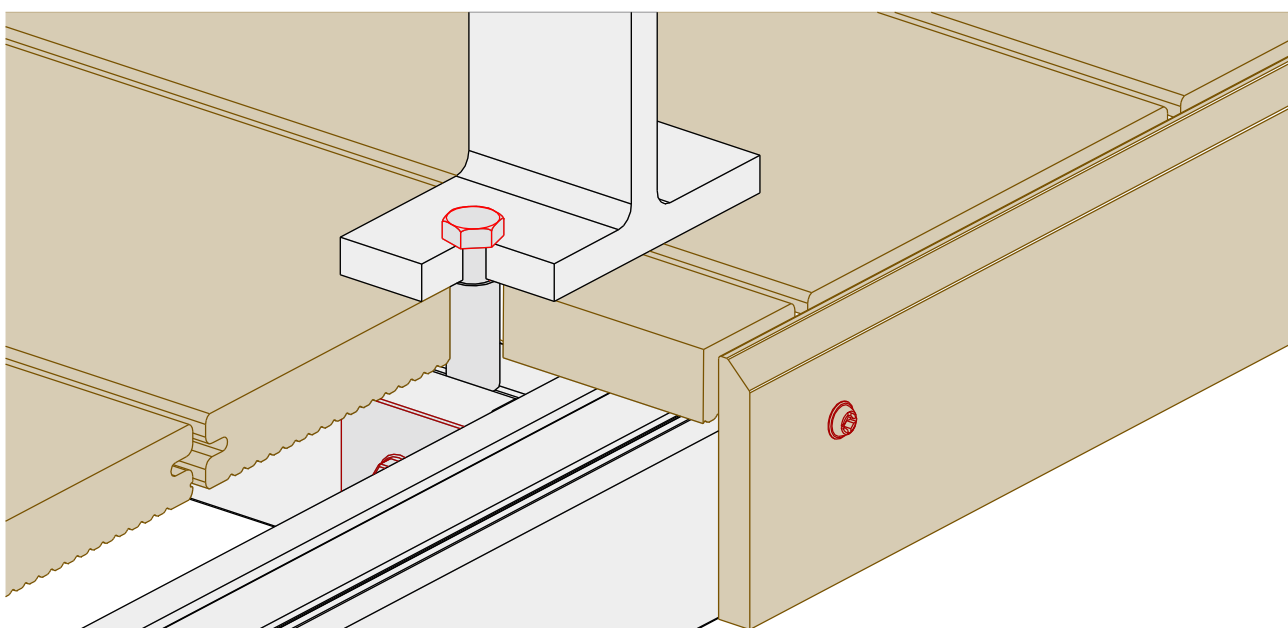
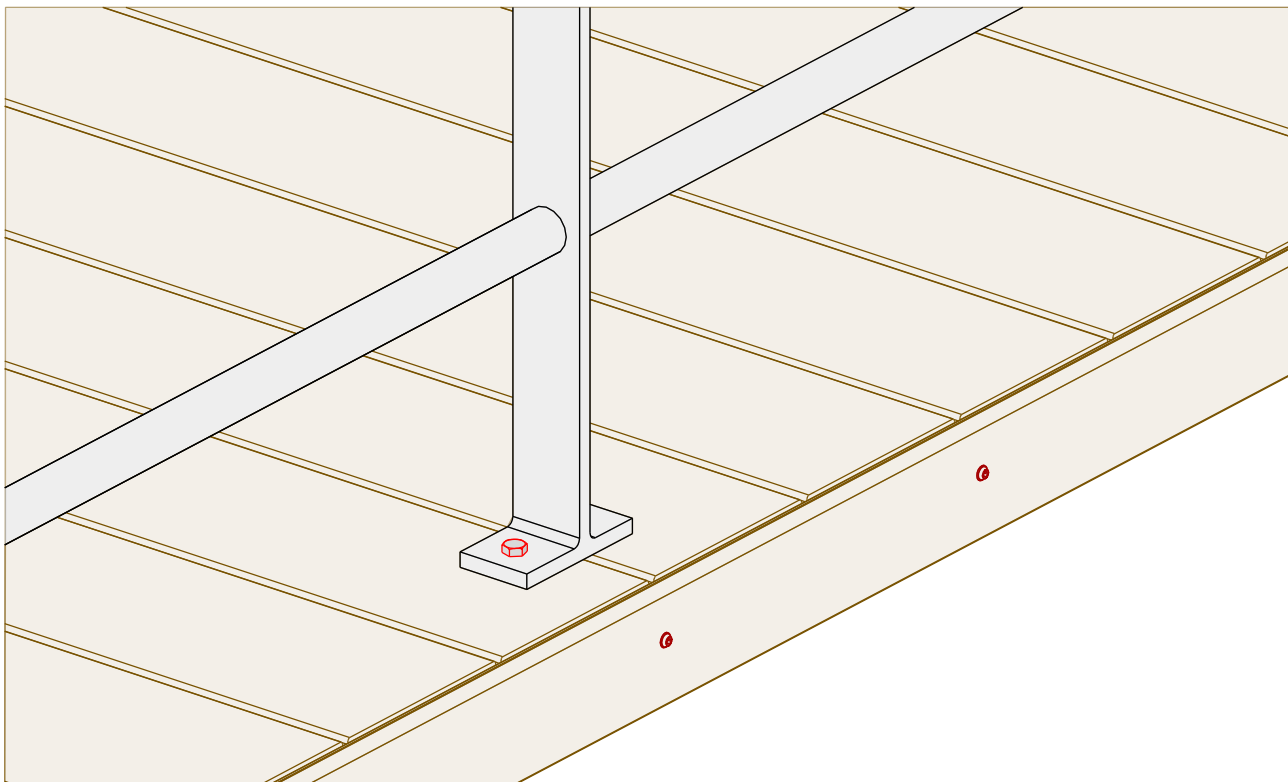

6.7 Caillebotis d'une piscine

- Travaillez avec des modules de $\pm 1\text{m}$:
- Pour la sous-structure des modules, vous avez besoin d'un cadre indéformable. Dans l'exemple ci-dessous le cadre est constitué de cornières en inox. Prévoyez 3 lambourdes au minimum pour le support des planches terrasses. Sur les lambourdes, les profilés P9523 sont fixés tous les 50cm.
- La poutre est finie avec la plinthe P9556. Sur la poutre, il faut prévoir une cornière additionnelle pour que la plinthe puisse être collée sur toute la surface. La longueur maximale des profilés plinthes est de 3m. Tenez compte du joint de dilatation de 4mm par mètre. Voir aussi les directives du chapitre 5.1.
- Prévoyez les planches terrasses et la sous-structure d'un joint de dilatation de 5mm.

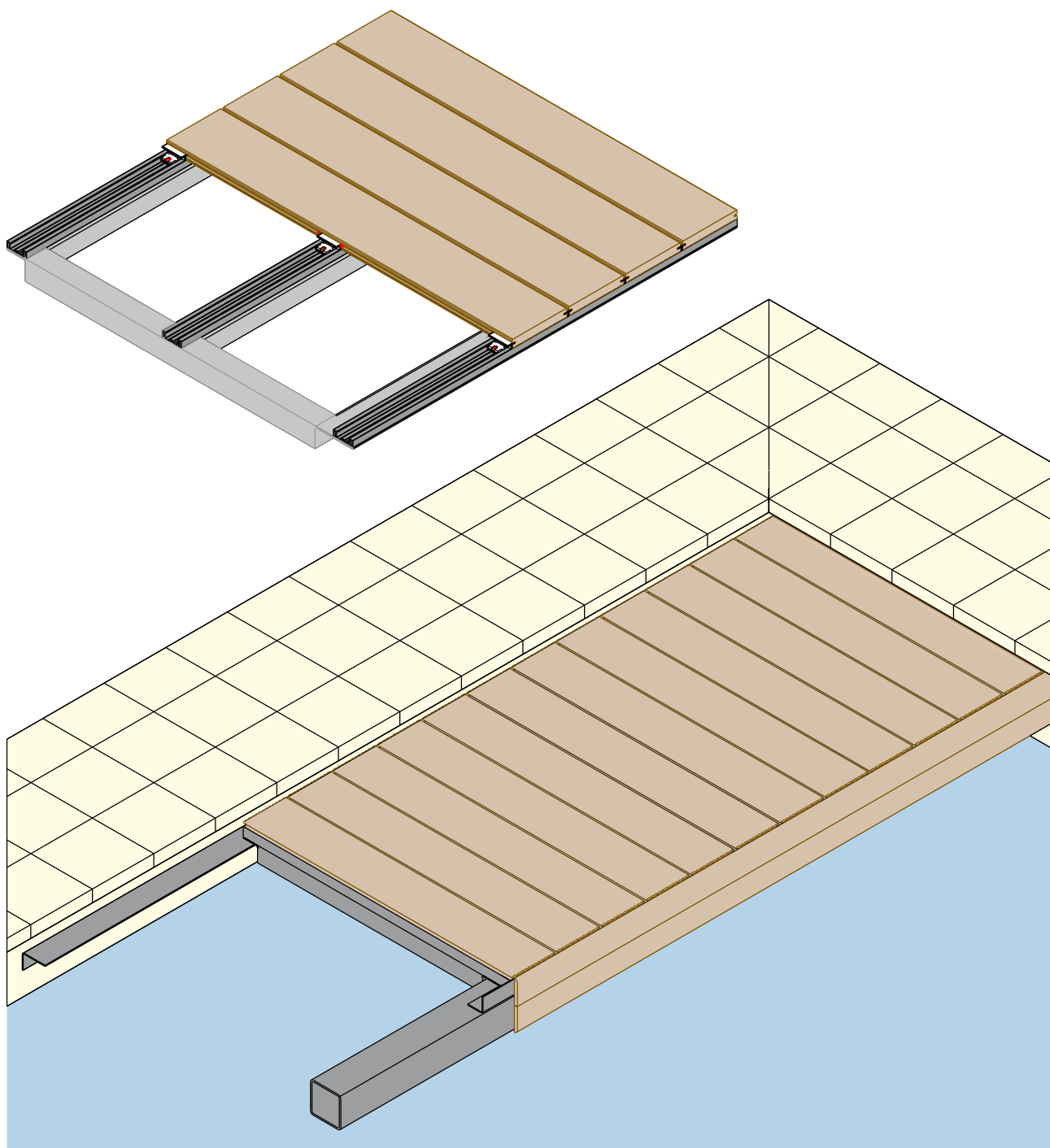

Caractère Majestic Après l'installation

deceuninck

7.1 Premier entretien

7.2 Directives d'entretien

7.1. Premier entretien

De la poussière est générée pendant la pose. C'est la raison pour laquelle nous vous recommandons de nettoyer soigneusement la surface avec de l'eau, un détergent doux et une brosse douce. Aspergez votre terrasse avec un tuyau d'arrosage ou un nettoyeur haute pression (à au moins 30 cm et à une pression maximale de 100 bar). Rincez soigneusement et uniformément chaque planche dans le sens des rainures. Eviter autant que possible les mouvements circulaires. L'utilisation d'une rotabuse est déconseillée.

Remarque:

Dans certaines conditions, il se peut qu'il y ait formation d'électricité statique, ce qui est un phénomène naturel tout à fait normal pour les produits contenant du PVC. Ce phénomène disparaîtra naturellement.

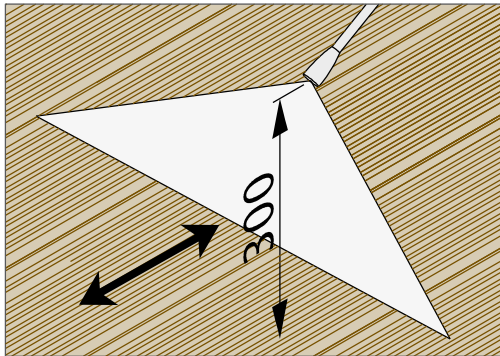

max. 100 bar

7.2 Directives d'entretien

Vous pouvez retrouver les directives d'entretien sur www.deceuninck.be

Votre partenaire Deceuninck

Les partenaires certifiés Deceuninck appartiennent à un réseau de revendeurs professionnels mettant un point d'honneur à fournir un service et un travail soignés. Ce réseau est pour vous la garantie d'une installation correcte et d'un service après-vente de qualité, et par conséquent d'une valeur ajoutée pour votre produit Deceuninck.



Fenêtres & portes

Qualité et harmonie dans des teintes malignes et universelles. Confort. Espace. Sécurité. Exclusivité. Des formes élégantes. Nos nouveaux systèmes de portes et fenêtres réunissent toutes ces qualités.

Aménagement extérieur

Aménagements extérieurs faciles à entretenir et durables. Avec la famille et les amis, profitez de tous les aspects de votre maison et de votre jardin.

Toiture & bardage

Un assortiment esthétique d'accessoires de toiture et de bardage présente un atout pour toutes les maisons et une plus-value durable et élégante.

Intérieur

Nos tablettes de fenêtres durables et élégantes sont faciles à poser. L'assortiment de nouveaux profils d'intérieur combine fonctionnalité et des formes très esthétiques.



Building a sustainable home

L'engagement de Deceuninck en matière d'innovation, d'écologie et de design nous impose un objectif précis: construire une habitation durable. Une maison qui soit plus séduisante et présente un meilleur rendement énergétique.

Deceuninck utilise dans le monde entier des matériaux de pointe et fabrique des produits à fortes longévité et isolation, qui demandent peu d'entretien, et qui peuvent être entièrement recyclés. En outre, nos valeurs nous permettent de bâtir un monde meilleur pour nos partenaires et utilisateurs finaux. Deceuninck pose le premier pas en construisant un habitat durable.

Deceuninck sa - Benelux

Bruggesteeweg 360 • B-8830 Hooglede-Gits

☎ T +32 51 239 272 • F +32 51 239 261 • belux@deceuninck.com • www.deceuninck.be

🇳🇱 T +31 76 561 78 34 • F +31 76 750 23 53 • deceuninck.kunststof@deceuninck.com • www.deceuninck.nl